

1
Planta Arquitectónica de Conjunto
Adecuación Mercado Municipal Esc. 1:400

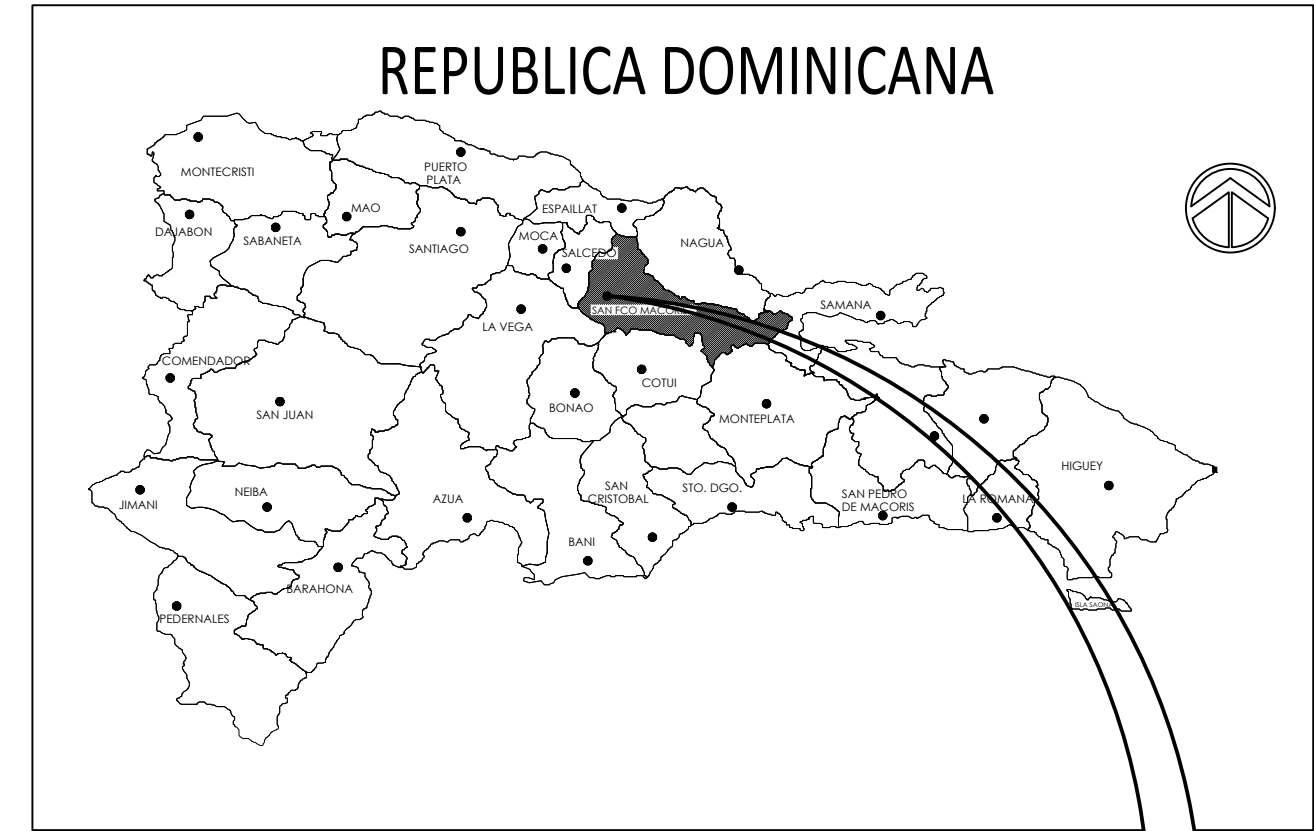

2
Plano de localización
San Fco. de Macorís en la Rep. Dominicana No escala

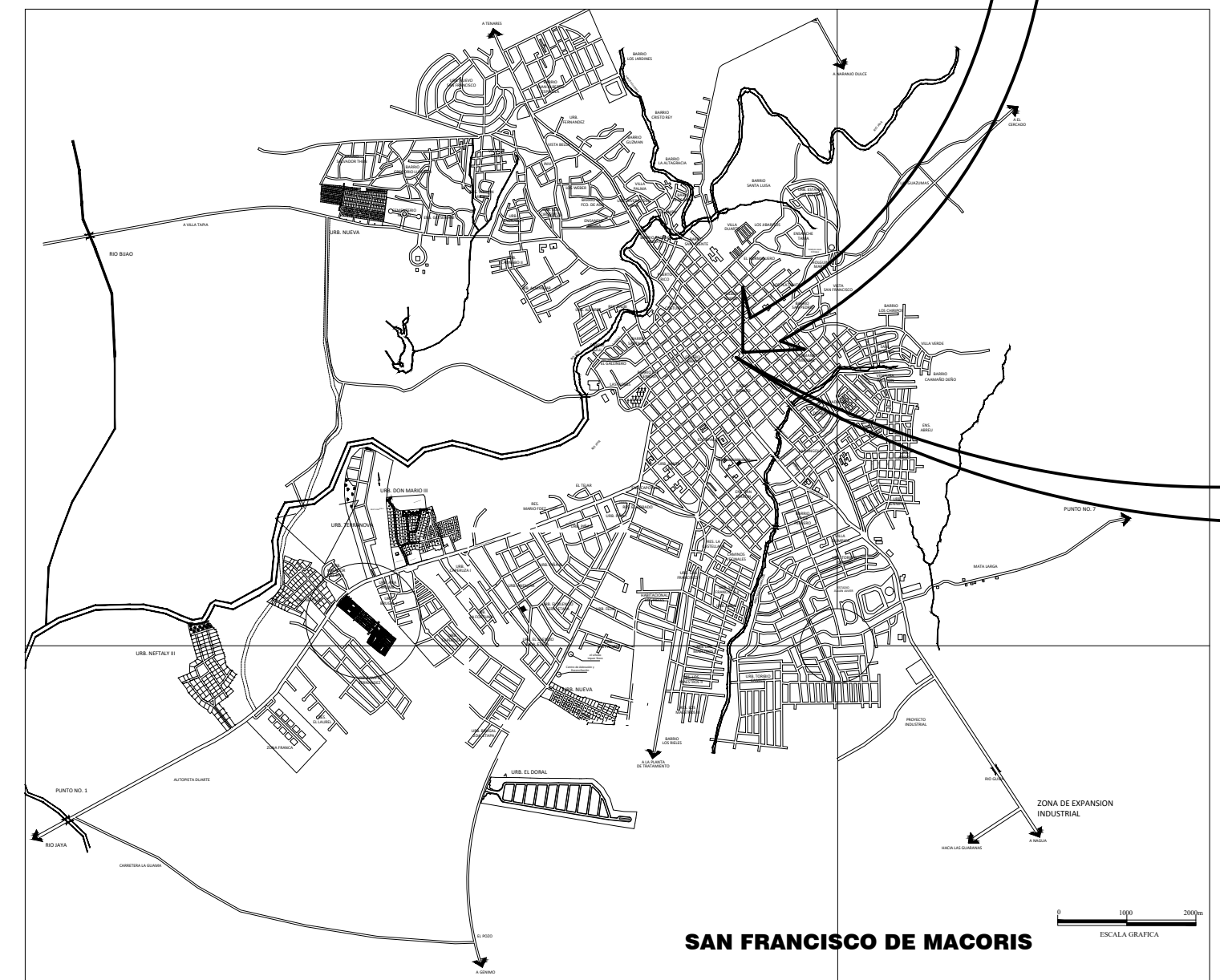

3
Ciudad de San Fco. de Macorís
Centro ciudad en S. F. M. Escala Gráfica

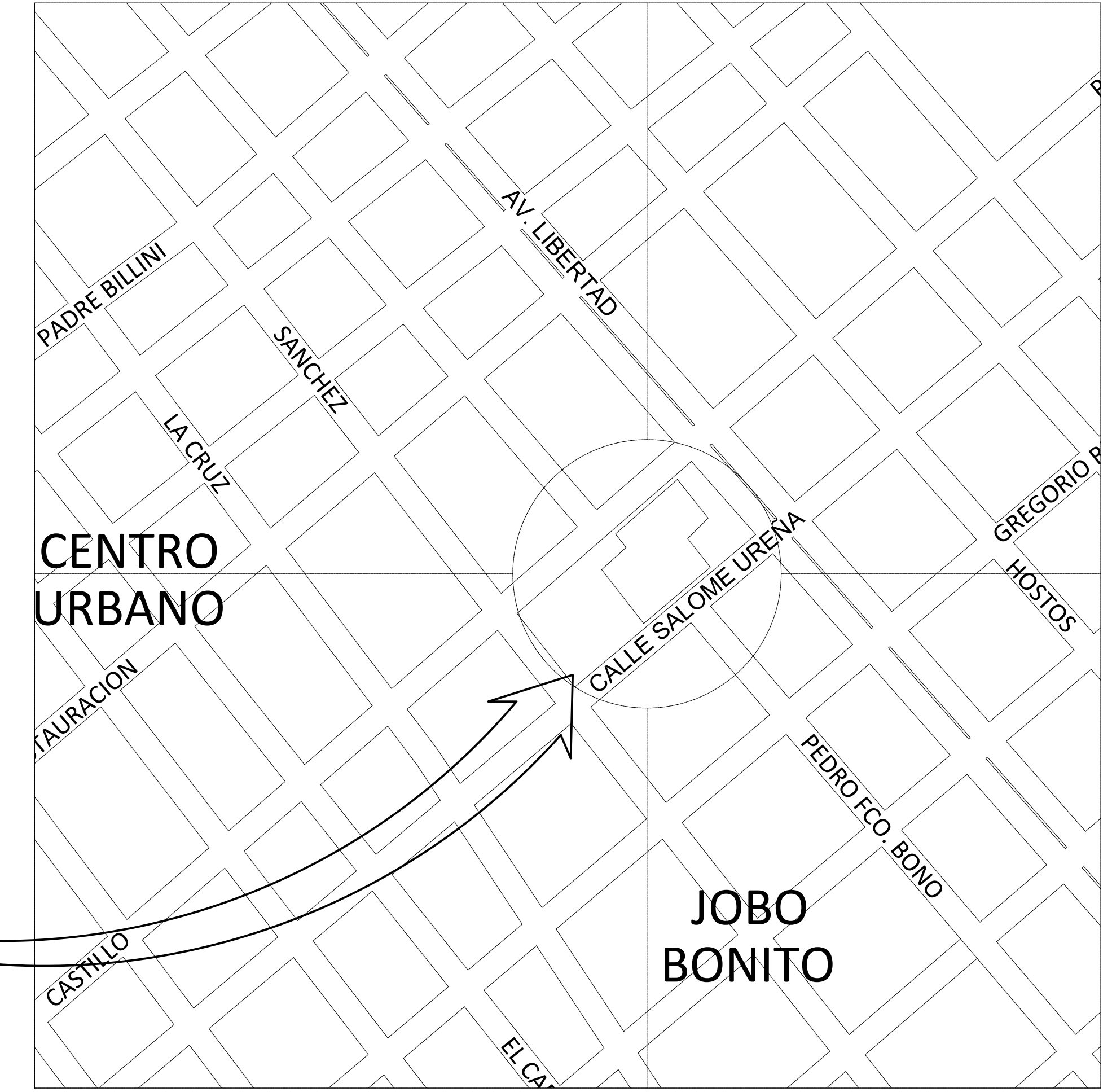

4
Localización en San Fco. de Macorís
Calle Castillo esq. Libertad No Escala

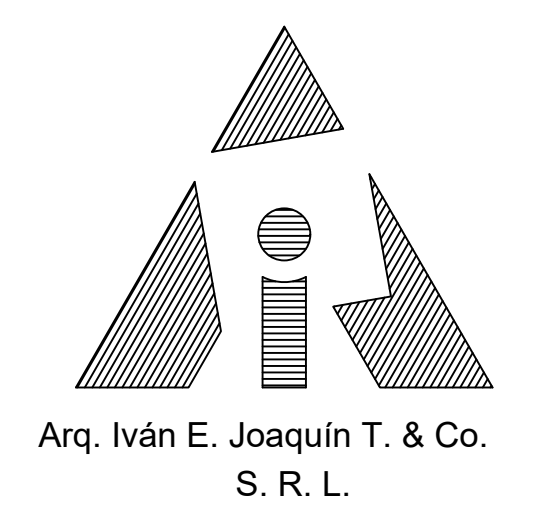

Diseños y servicios Arquitectónicos
Emilio Prud' Homme No. 40, San Fco. De Macorís, R.D.
Tel. 809-244-2937, E-mail ivanejt@hotmail.com

Nombre del Proyecto:
REMODELACION MERCADO MUNICIPAL

Dirección del Proyecto:
Calle Castillo esq. Av. Libertad

Propietarios del Proyecto:
-
RNC ó Ced. :-

firma

Diseño Arquitectónico:
Diseño Hidráulico:
Arq. Iván E. Joaquín T.
Codia 15586

firma

Responsable del Proyecto:
-
Codia -

firma

Diseño Estructural:
Ing. Jesús Cuello Arias.
Codia 16499

firma

Diseño Eléctrico:
I.E.M. Casimiro Marcial Alonzo Fajar
Codia 4646

firma

Dibujo ACAD:
Arq. Iván Joaquín & Co. S. R. L.

CONTENIDO:

FECHA:
MAYO 2021

ESCALA:
Indicada

PAGINA:
1
20

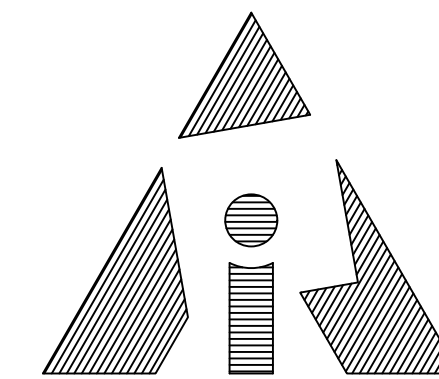

Arq. Iván E. Joaquín T. & Co.
S. R. L.

Diseños y servicios Arquitectónicos
Emilio Prud' Homme No. 40, San Fco. De Macorís, R.D.
Tel. 809-244-2937, E-mail ivanejt@hotmail.com

Nombre del Proyecto:
REMODELACION MERCADO MUNICIPAL

Dirección del Proyecto:
Calle Castillo esq. Av. Libertad

Propietarios del Proyecto:
- RNC ó Ced. :-

firma

Diseño Arquitectónico:
Diseño Hidráulico:
Arq. Iván E. Joaquín T.
Codia 15586

firma

Responsable del Proyecto:
- Codia -

firma

Diseño Estructural:
Ing. Jesús Cuello Arias.
Codia 16499

firma

Diseño Eléctrico:
I.E.M. Casimiro Marcial Alonzo Fajar
Codia 4646

firma

Dibujo ACAD:
Arq. Iván Joaquín & Co. S. R. L.

CONTENIDO:

FECHA:
MAYO 2021

ESCALA:
Indicada

PAGINA:
2
20

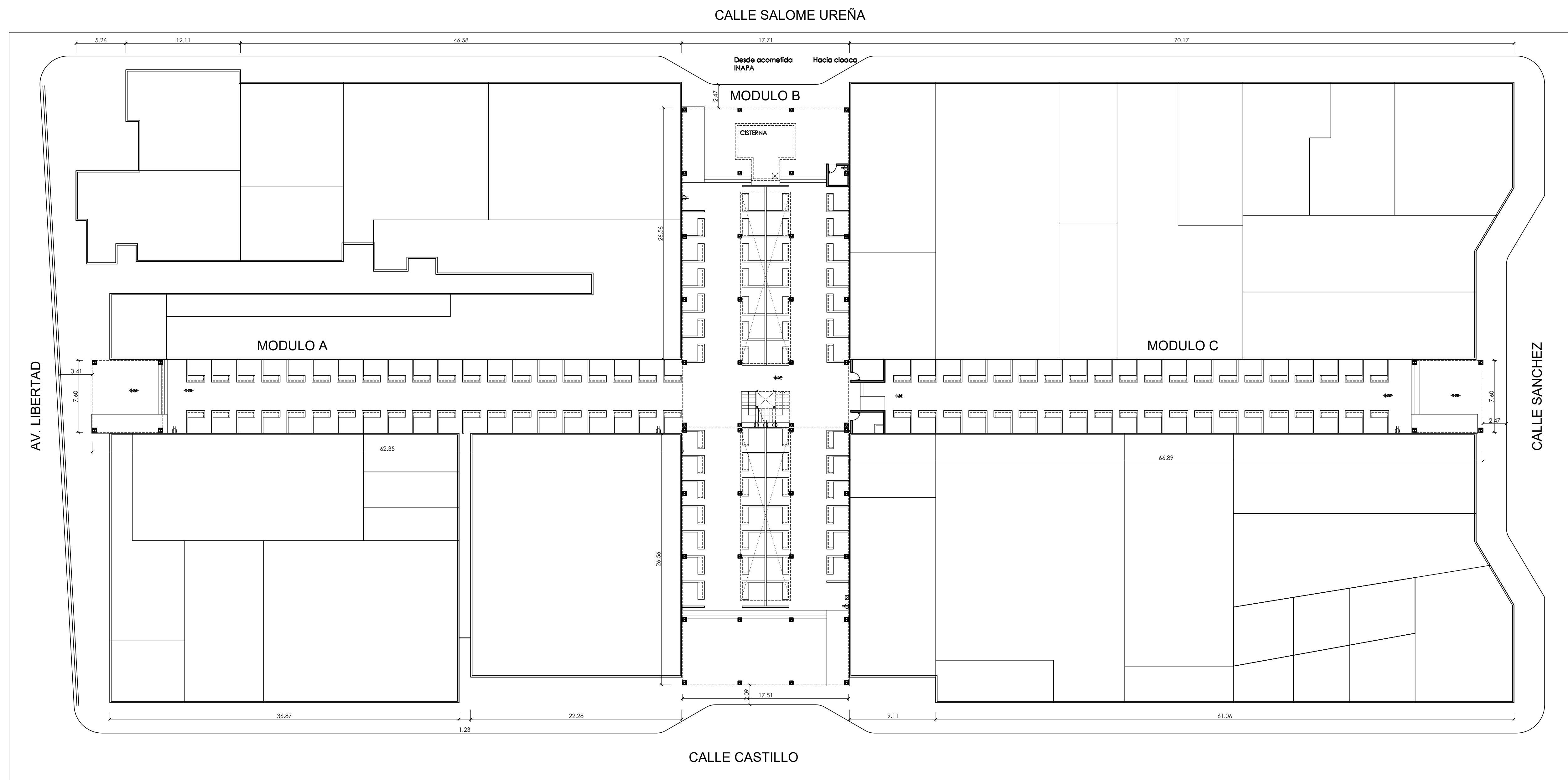

1
2 **Planta Arquitectónica de Conjunto**
Adecuación Mercado Municipal Esc. 1:250

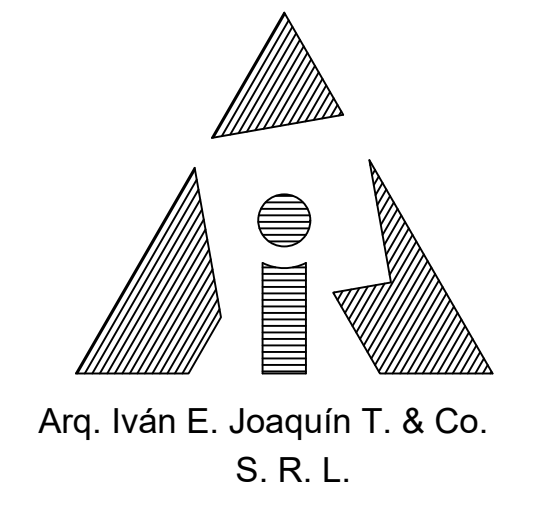

Arq. Iván E. Joaquín T. & Co.
S. R. L.

Diseños y servicios Arquitectónicos
Emilio Prud' Homme No. 40, San Fco. De Macoris, R.D.
Tel. 809-244-2937, E-mail ivanejot@hotmail.com

Nombre del Proyecto:
REMODELACION MERCADO MUNICIPAL

Dirección del Proyecto:
Calle Castillo esq. Av. Libertad

Propietarios del Proyecto:
- RNC ó Ced. :-

firma

Diseño Arquitectónico:
Diseño Hidráulico:
Arq. Iván E. Joaquín T.
Codia 15586

firma

Responsable del Proyecto:
- Codia -

firma

Diseño Estructural:
Ing. Jesús Cuello Arias.
Codia 16499

firma

Diseño Eléctrico:
I.E.M. Casimiro Marcial Alonzo Fajar
Codia 4646

firma

Dibujo ACAD:
Arq. Iván Joaquín & Co. S. R. L.

CONTENIDO:

FECHA:
MAYO 2021

ESCALA:
Indicada

PAGINA:
4
20

1
4
Planta Arquitectónica Módulo B
Adecuación Mercado Municipal • Primer Nivel Esc. 1:100

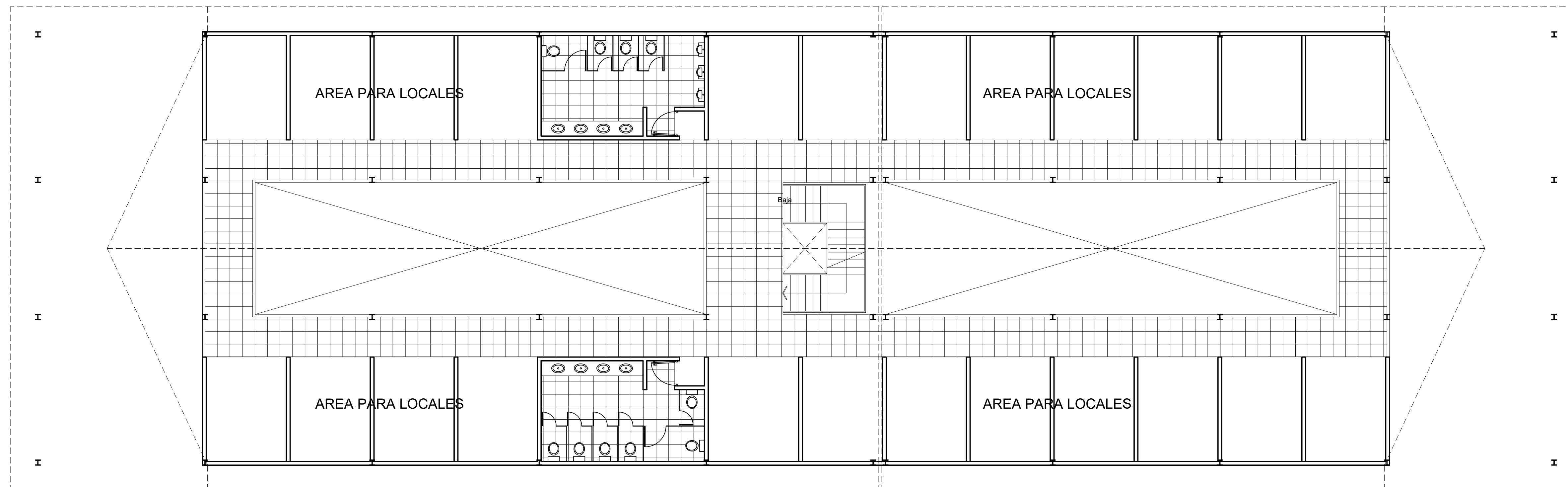

2
4
Planta Arquitectónica Módulo B
Adecuación Mercado Municipal • Segundo Nivel Esc. 1:100

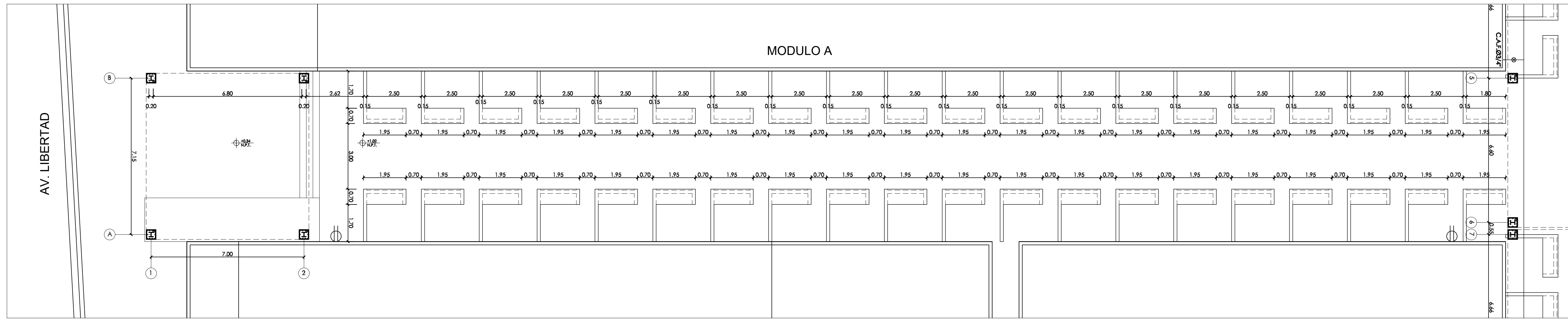

1
5
Planta Dimensionada Módulo A
Adecuación Mercado Municipal Esc. 1:100

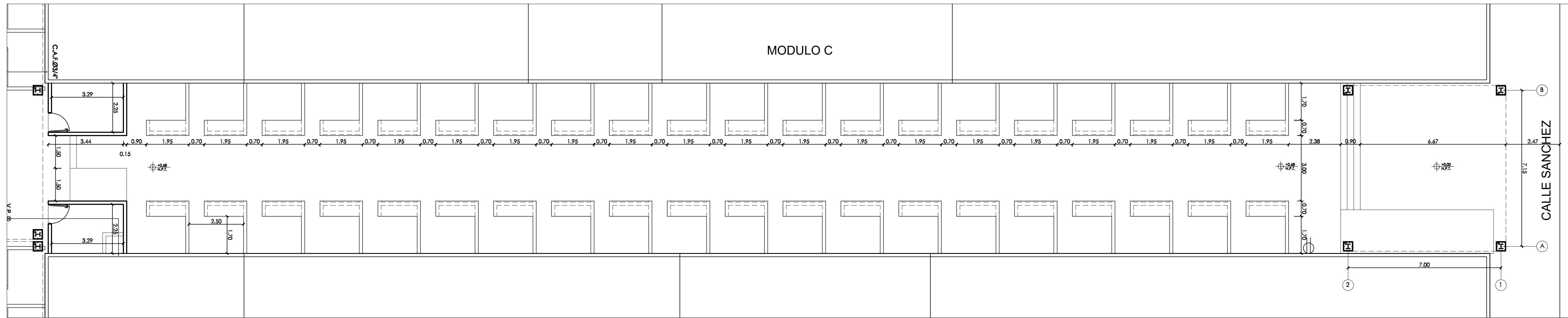

2
5
Planta Dimensionada Módulo C
Adecuación Mercado Municipal Esc. 1:100

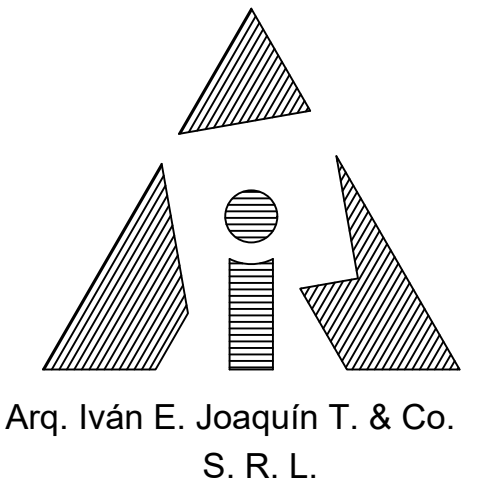

Arq. Iván E. Joaquín T. & Co.
S. R. L.

Diseños y servicios Arquitectónicos
Emilio Prud' Homme No. 40, San Fco. De Macoris, R.D.
Tel. 809-244-2937, E-mail ivanejt@hotmail.com

Nombre del Proyecto:
REMODELACION MERCADO MUNICIPAL

Dirección del Proyecto:
Calle Castillo esq. Av. Libertad

Propietarios del Proyecto:
- RNC ó Ced. :-

firma

Diseño Arquitectónico:
Diseño Hidráulico:
Arq. Iván E. Joaquín T.
Codia 15586

firma

Responsable del Proyecto:
- Codia -

firma

Diseño Estructural:
Ing. Jesús Cuello Arias.
Codia 16499

firma

Diseño Eléctrico:
I.E.M. Casimiro Marcial Alonzo Fajar
Codia 4646

firma

Dibujo ACAD:
Arq. Iván Joaquín & Co. S. R. L.

CONTENIDO:

FECHA:
MAYO 2021

ESCALA:
Indicada

PAGINA:
5
20

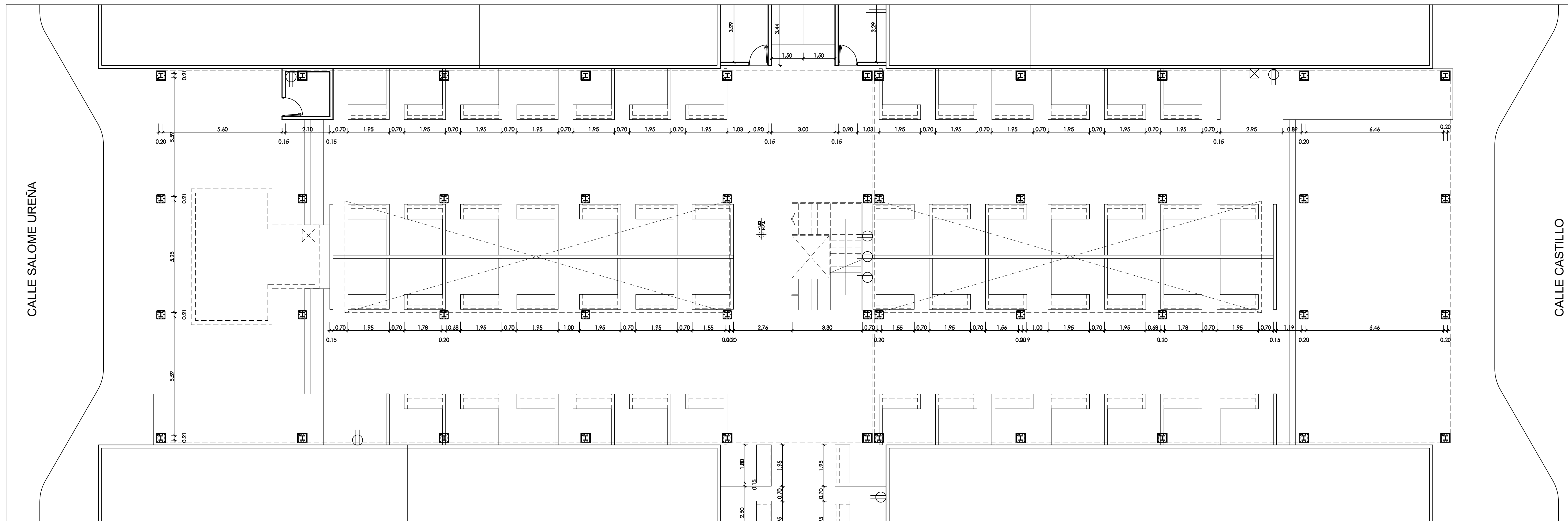

1
6
Planta Dimensionada Módulo B
Adecuación Mercado Municipal • 1er. Nivel Esc. 1:100

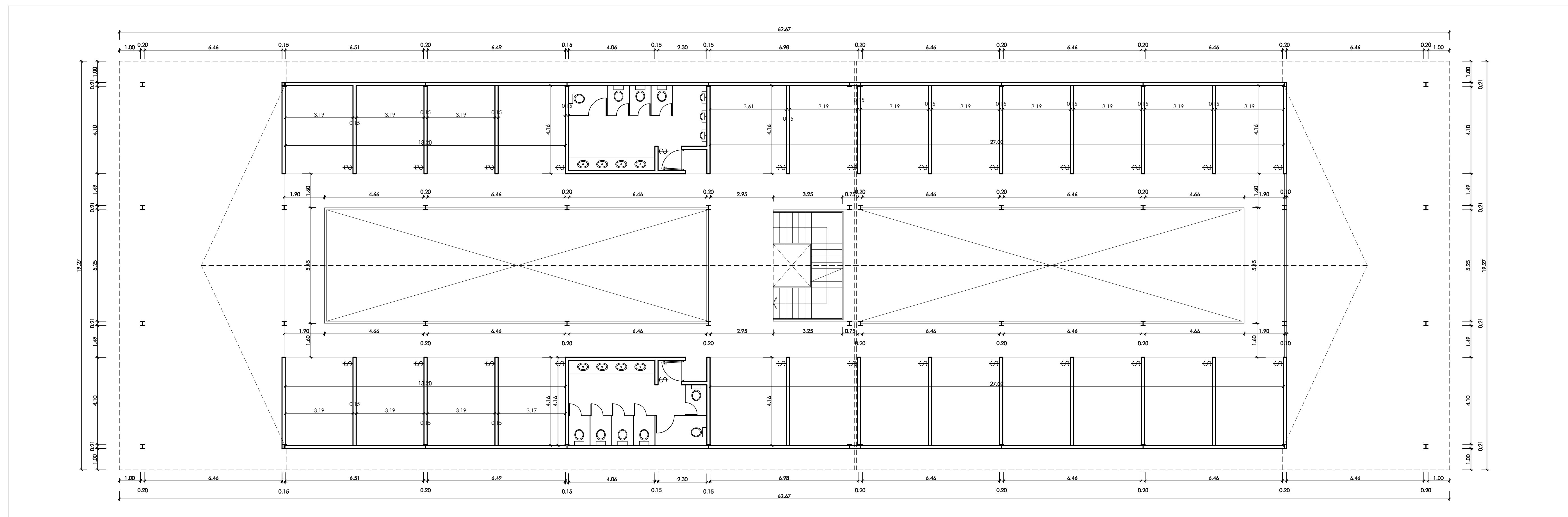

2
6
Planta Dimensionada Módulo B
Adecuación Mercado Municipal • 2do. Nivel Esc. 1:100

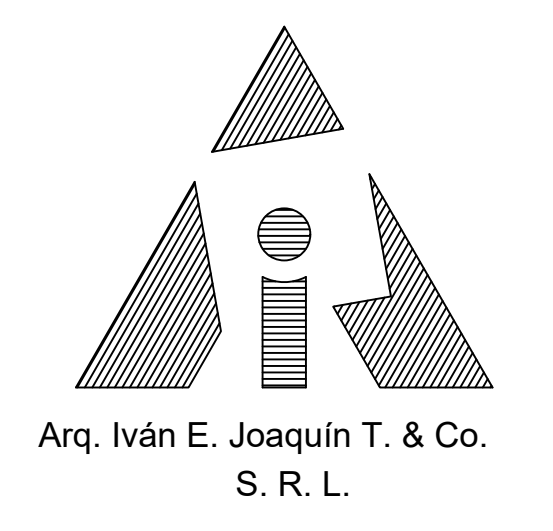

Diseños y servicios Arquitectónicos
Emilio Prud' Homme No. 40, San Fco. De Macoris, R.D.
Tel. 809-244-2937, E-mail ivanejot@hotmail.com

Nombre del Proyecto:
REMODELACION MERCADO MUNICIPAL

Dirección del Proyecto:
Calle Castillo esq. Av. Libertad

Propietarios del Proyecto:
- RNC ó Ced. :-

firma

Diseño Arquitectónico:
Diseño Hidráulico:
Arq. Iván E. Joaquín T.
Codia 15586

firma

Responsable del Proyecto:
- Codia -

firma

Diseño Estructural:
Ing. Jesus Cuello Arias.
Codia 16499

firma

Diseño Eléctrico:
I.E.M. Casimiro Marcial Alonzo Fajar
Codia 4646

firma

Dibujo ACAD:
Arq. Iván Joaquín & Co. S. R. L.

CONTENIDO:

FECHA:
MAYO 2021

ESCALA: Indicada	PAGINA: 6 20
---------------------	--------------------



1
7 Elevación Av. Libertad
Adecuación Mercado Municipal Esc. 1:100

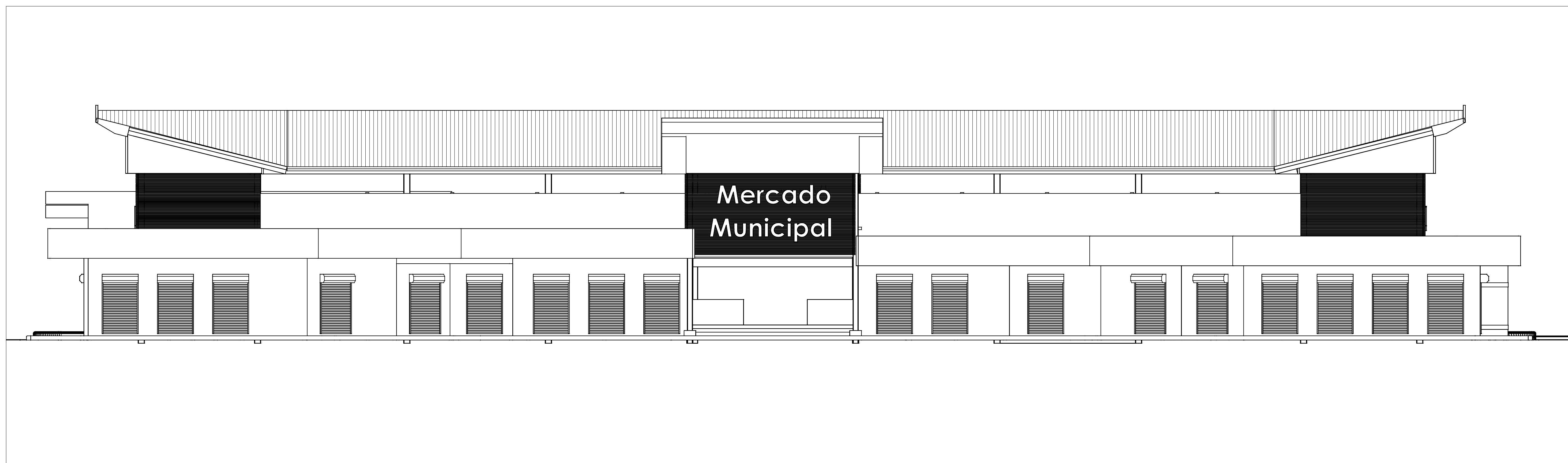

2
7 Elevación Calle Sánchez
Adecuación Mercado Municipal Esc. 1:100

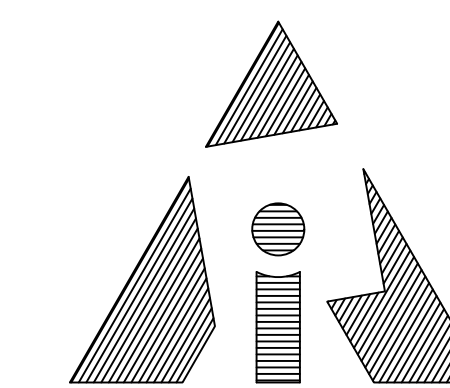

Arq. Iván E. Joaquín T. & Co.
S. R. L.

Diseños y servicios Arquitectónicos
Emilio Prud' Homme No. 40, San Fco. De Macorís, R.D.
Tel. 809-244-2937, E-mail ivanejt@hotmail.com

Nombre del Proyecto:
REMODELACION MERCADO
MUNICIPAL

Dirección del Proyecto:
Calle Castillo esq. Av. Libertad

Propietarios del Proyecto:
-
RNC ó Ced. :-

firma

Diseño Arquitectónico:
Diseño Hidráulico:
Arq. Iván E. Joaquín T.
Codia 15586

firma

Responsable del Proyecto:
-
Codia -

firma

Diseño Estructural:
Ing. Jesús Cuello Arias.
Codia 16499

firma

Diseño Eléctrico:
I.E.M. Casimiro Marcial Alonzo Fajar
Codia 4646

firma

Dibujo ACAD:
Arq. Iván Joaquín & Co. S. R. L.

CONTENIDO:

FECHA:
MAYO 2021

ESCALA:
Indicada

PAGINA:
7
20

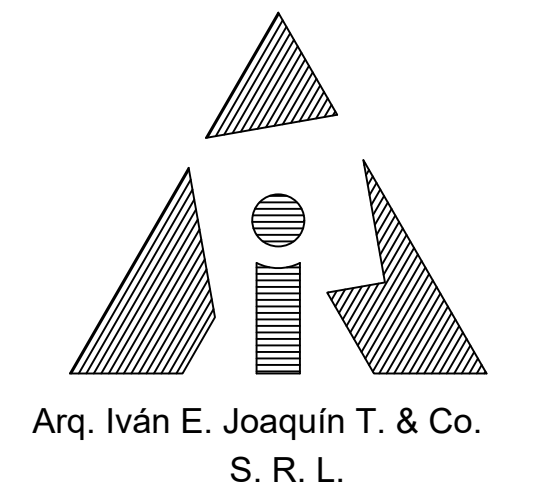

Arq. Iván E. Joaquín T. & Co.
S. R. L.

Diseños y servicios Arquitectónicos
Emilio Prud' Homme No. 40, San Fco. De Macorís, R.D.
Tel. 809-244-2937, E-mail ivanejot@hotmail.com

Nombre del Proyecto:

REMODELACION MERCADO
MUNICIPAL

Dirección del Proyecto:
Calle Castillo esq. Av. Libertad

Propietarios del Proyecto:

-
RNC ó Ced. :-

firma

Diseño Arquitectónico:
Diseño Hidráulico:
Arq. Iván E. Joaquín T.
Codia 15586

firma

Responsable del Proyecto:

-
Codia -

firma

Diseño Estructural:
Ing. Jesús Cuello Arias.
Codia 16499

firma

Diseño Eléctrico:
I.E.M. Casimiro Marcial Alonzo Fajar
Codia 4646

firma

Dibujo ACAD:
Arq. Iván Joaquín & Co. S. R. L.

CONTENIDO:

FECHA:
MAYO 2021

ESCALA:

Indicada

PAGINA:

8

20

1
8 Elevación Calle Castillo

Adecuación Mercado Municipal

Esc. 1:200



2
8 Elevación Calle Salomé Ureña

Adecuación Mercado Municipal

Esc. 1:200



3
8 Elevación Entrada Salomé Ureña

Adecuación Mercado Municipal

Esc. 1:75

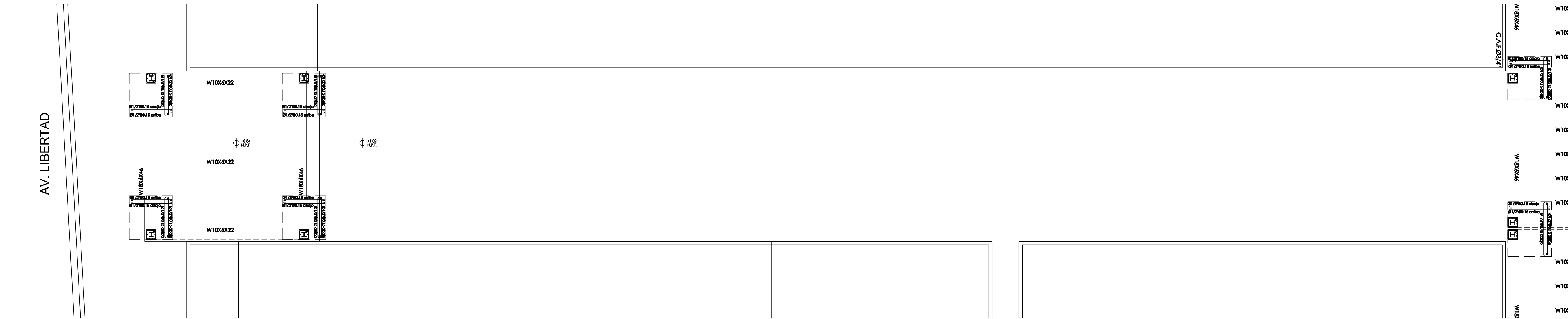

1
9
Planta de Cimentación Módulo A
Adecuación Mercado Municipal Esc. 1:100

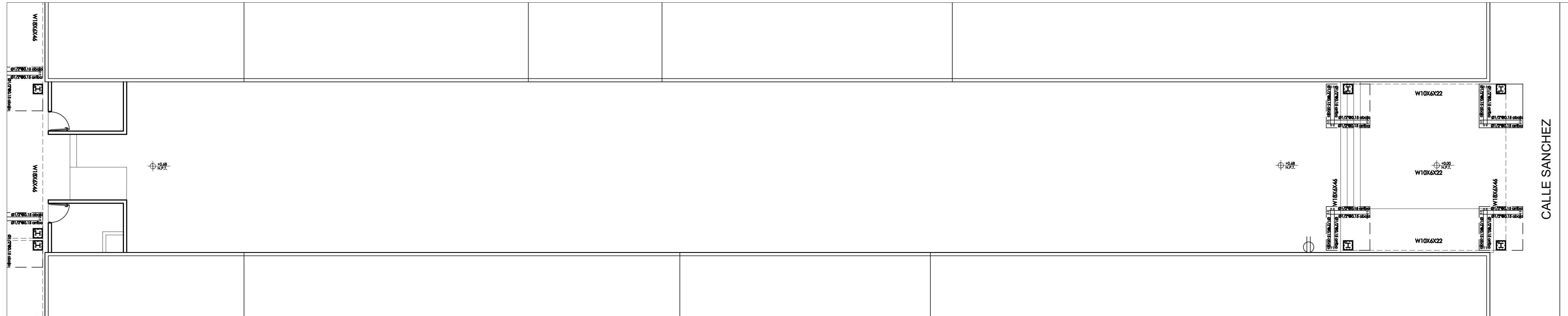

2
9
Planta de Cimentación Módulo C
Adecuación Mercado Municipal Esc. 1:100

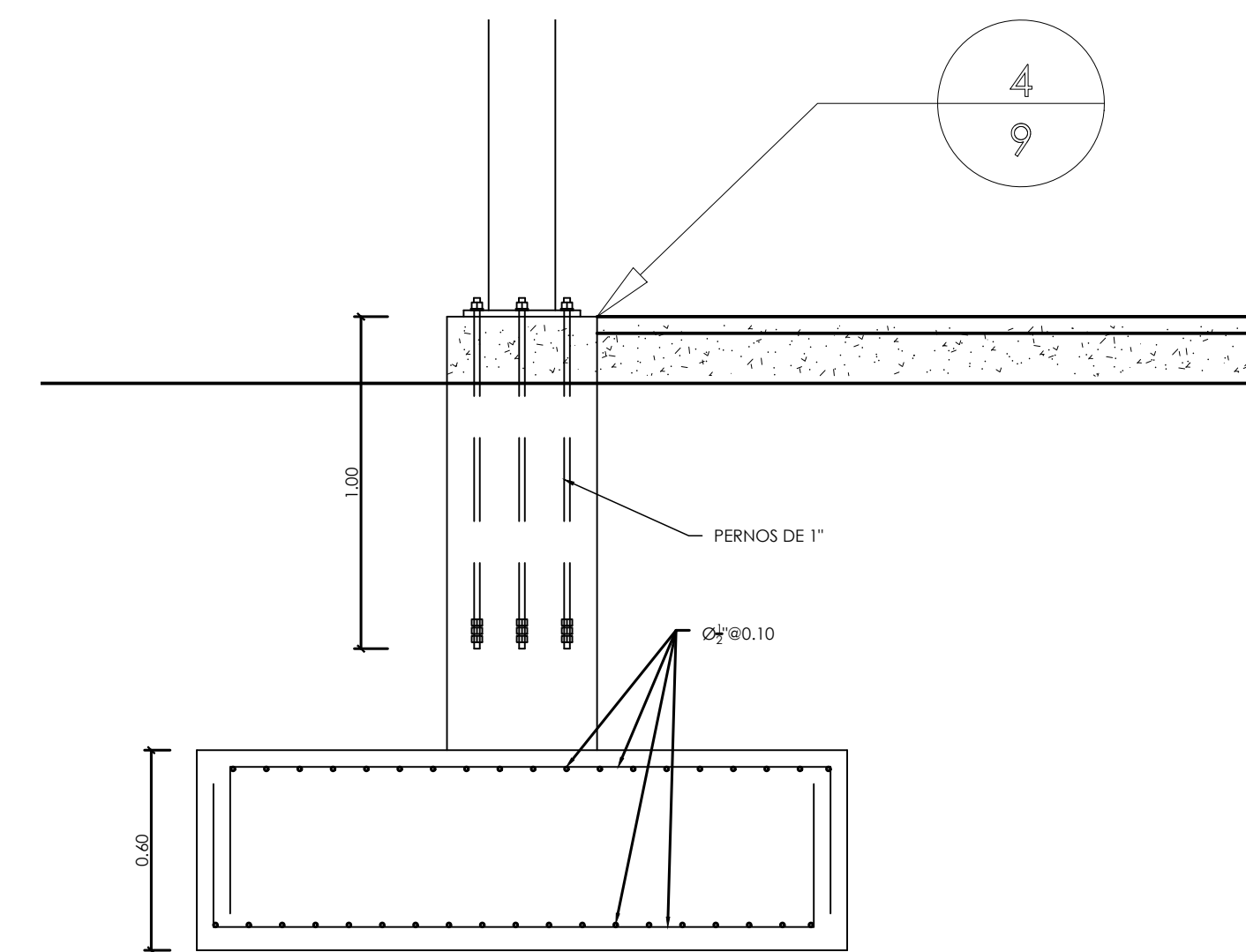
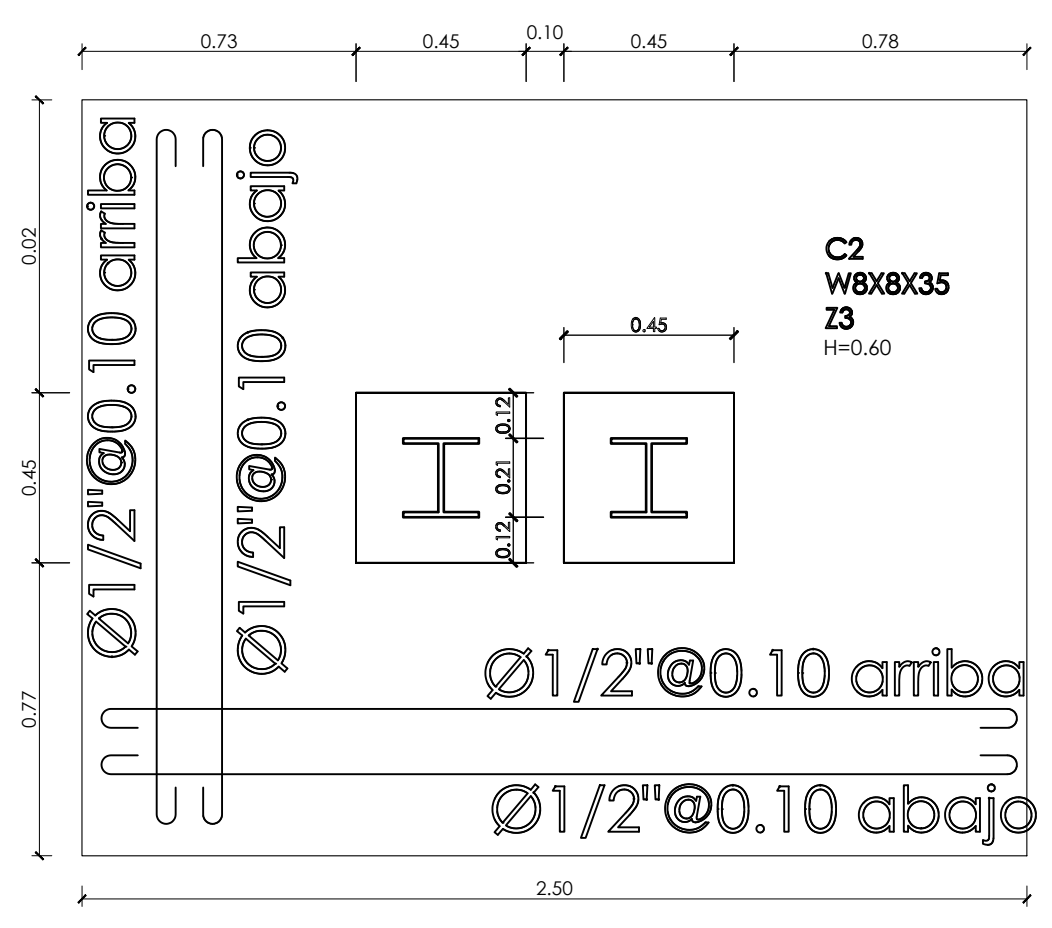
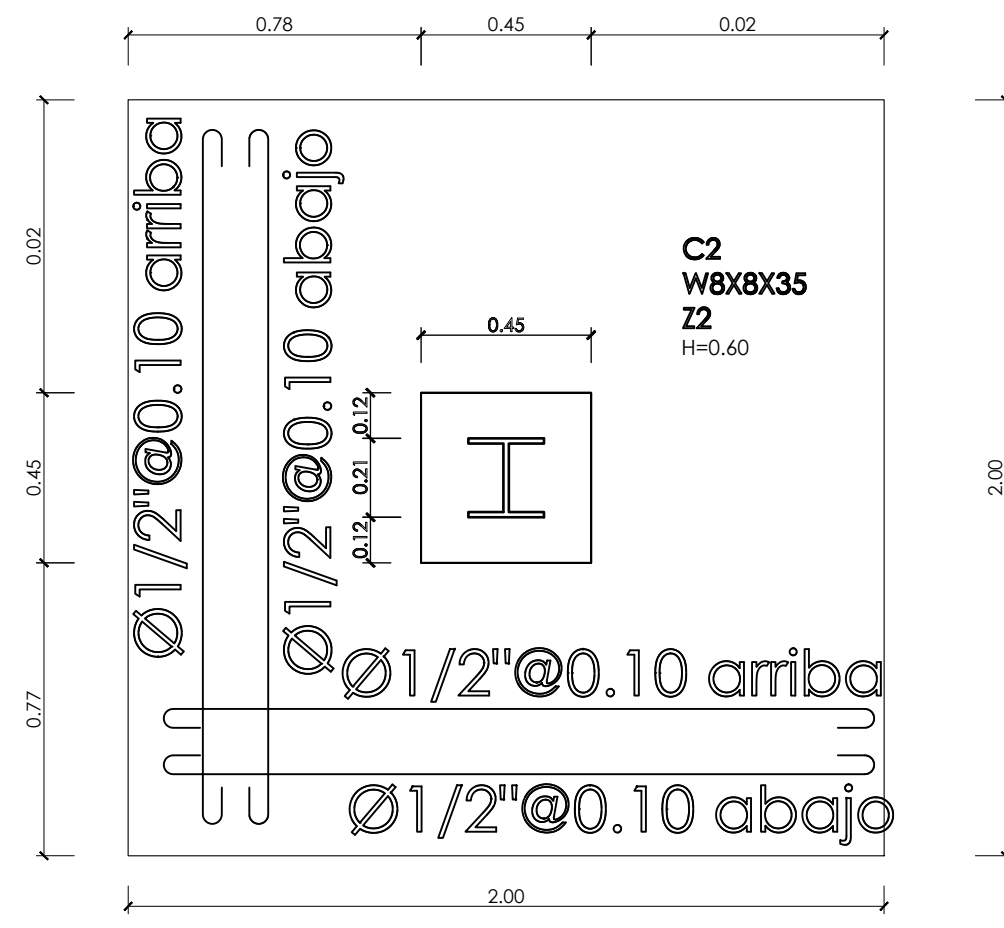
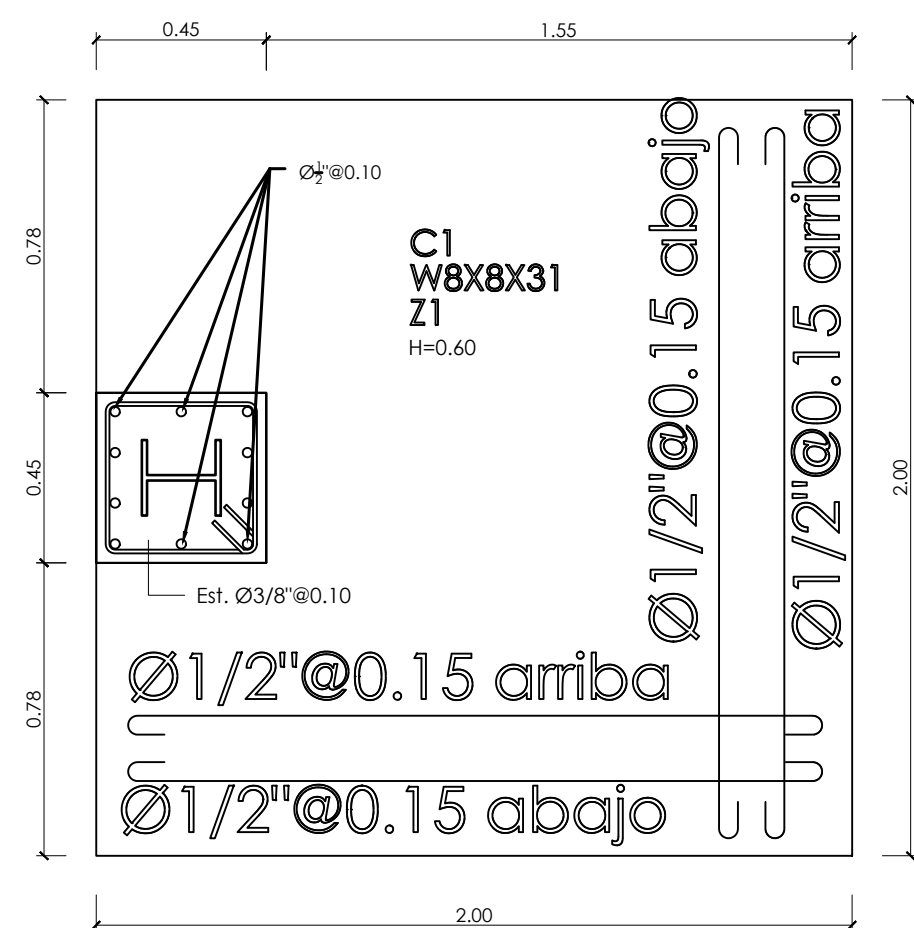

3
9
Detalles de zapatas
Adecuación Mercado Municipal Esc. 1:20

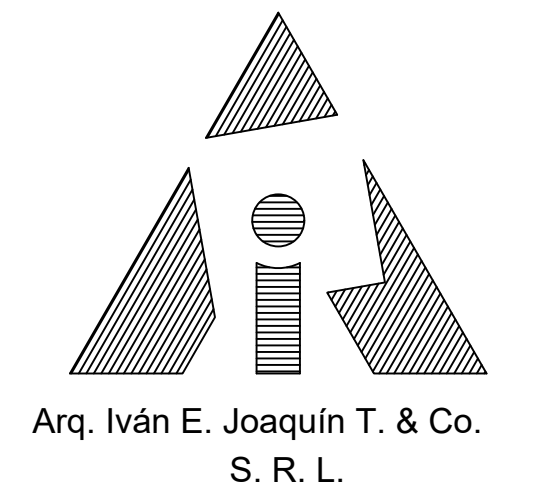

Diseños y servicios Arquitectónicos
Emilio Prud' Homme No. 40, San Fco. De Macorís, R.D.
Tel. 809-244-2937, E-mail ivanejot@hotmail.com

Nombre del Proyecto:
REMODELACION MERCADO MUNICIPAL

Dirección del Proyecto:
Calle Castillo esq. Av. Libertad

Propietarios del Proyecto:
- RNC ó Ced. :-

firma

Diseño Arquitectónico:
Diseño Hidráulico:
Arq. Iván E. Joaquín T.
Codia 15586

firma

Responsable del Proyecto:
- Codia -

firma

Diseño Estructural:
Ing. Jesús Cuello Arias.
Codia 16499

firma

Diseño Eléctrico:
I.E.M. Casimiro Marcial Alonzo Fajar
Codia 4646

firma

Dibujo ACAD:
Arq. Iván Joaquín & Co. S. R. L.

CONTENIDO:

FECHA:
MAYO 2021

ESCALA:
Indicada

PAGINA:
9
20

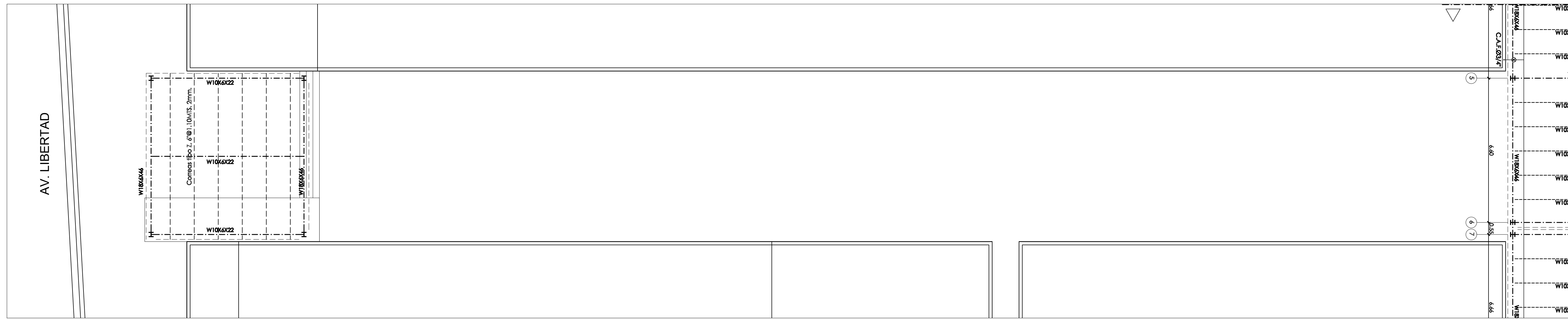

1
10
Planta estructural de Techo
Módulo A Esc. 1:100

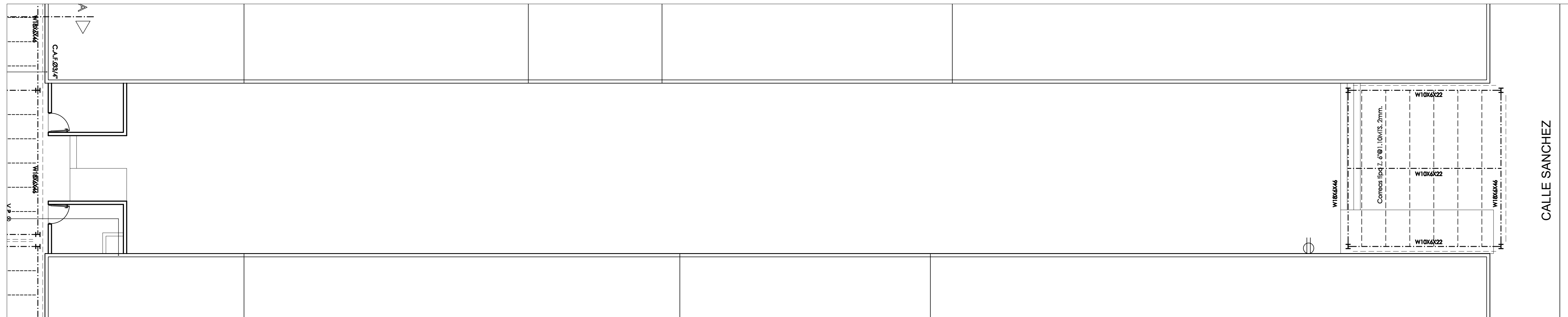

2
10
Planta estructural de Techo
Módulo C Esc. 1:100

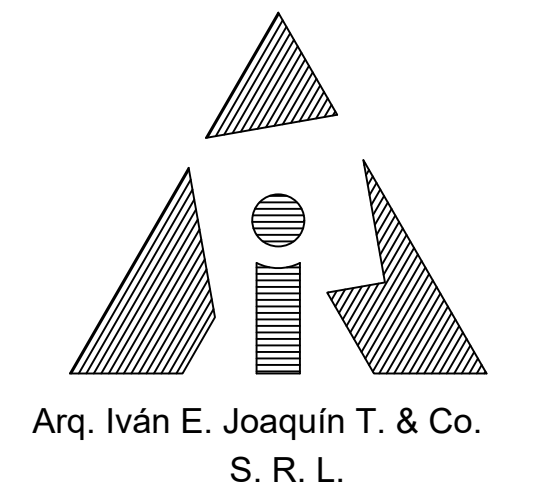

Diseños y servicios Arquitectónicos
Emilio Prud' Homme No. 40, San Fco. De Macorís, R.D.
Tel. 809-244-2937, E-mail ivanejt@hotmail.com

Nombre del Proyecto:
REMODELACION MERCADO MUNICIPAL

Dirección del Proyecto:
Calle Castillo esq. Av. Libertad

Propietarios del Proyecto:
-
RNC ó Ced. :-

firma

Diseño Arquitectónico:
Diseño Hidráulico:
Arq. Iván E. Joaquín T.
Codia 15586

firma

Responsable del Proyecto:
-
Codia -

firma

Diseño Estructural:
Ing. Jesús Cuello Arias.
Codia 16499

firma

Diseño Eléctrico:
I.E.M. Casimiro Marcial Alonzo Fajar
Codia 4646

firma

Dibujo ACAD:
Arq. Iván Joaquín & Co. S. R. L.

CONTENIDO:

FECHA:
MAYO 2021

ESCALA:
Indicada

PAGINA:
10 / 20

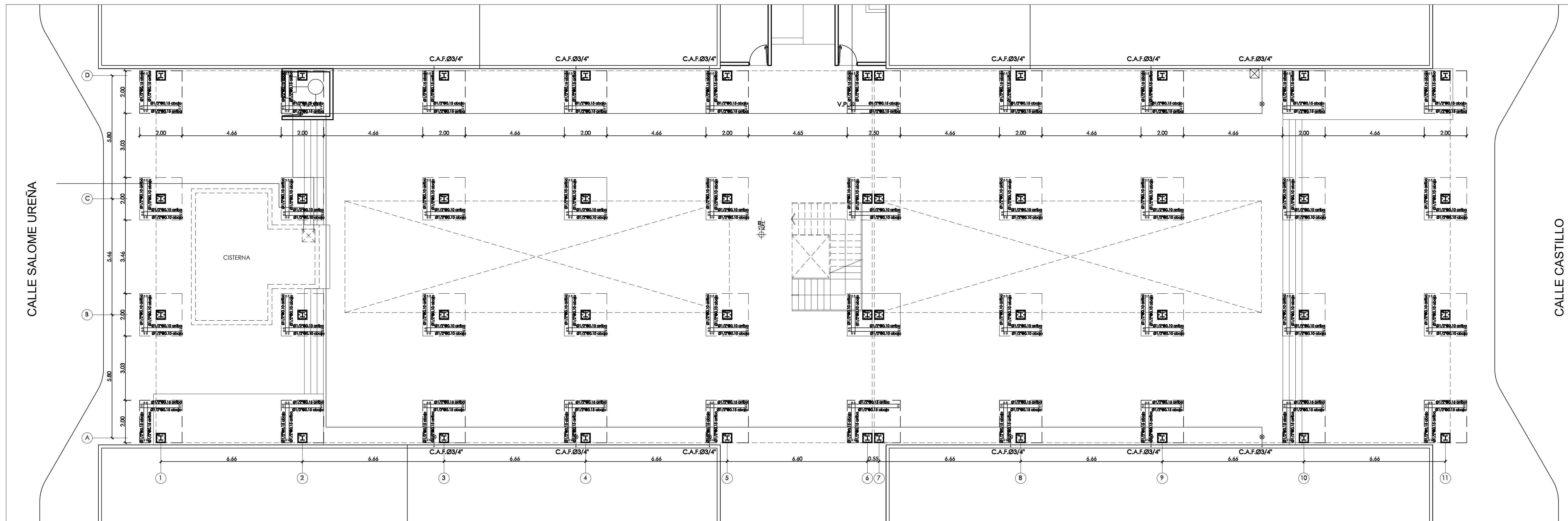

1
11
Planta Cimentaciones Módulo B
Adecuación Mercado Municipal • 1er. Nivel Esc. 1:100

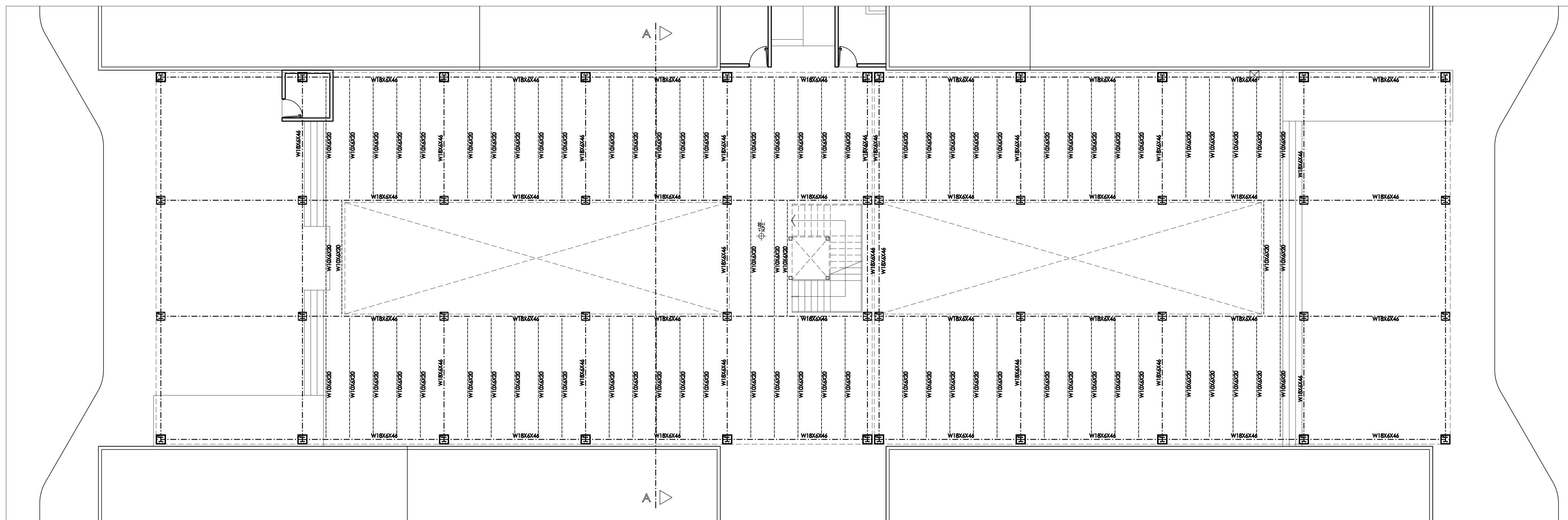

2
11
Planta de Entrepiso Módulo B
Adecuación Mercado Municipal • 1er. Nivel Esc. 1:100

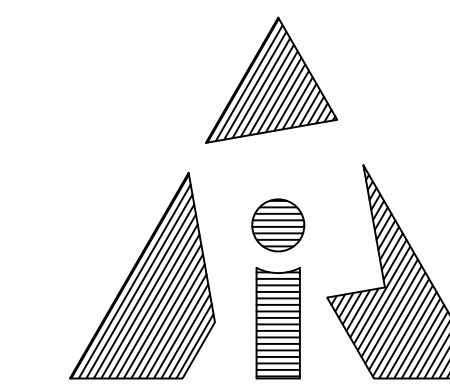

Arq. Iván E. Joaquín T. & Co.
S. R. L.

Diseños y servicios Arquitectónicos
Emilio Prof' Homme No. 40, San Fco. De Macoris, R.D.
Tel. 809-244-2937, E-mail ivanejt@hotmail.com

Nombre del Proyecto:
REMODELACION MERCADO MUNICIPAL

Dirección del Proyecto:
Calle Castillo esq. Av. Libertad

Propietarios del Proyecto:
-
RNC ó Ced. :-

firma

Diseño Arquitectónico:
Diseño Hidráulico:
Arq. Iván E. Joaquín T.
Codia 15586

firma

Responsable del Proyecto:
-
Codia -

firma

Diseño Estructural:
Ing. Jesús Cuello Arias.
Codia 16499

firma

Diseño Eléctrico:
I.E.M. Casimiro Marcial Alonzo Fajar
Codia 4646

firma

Dibujo ACAD:
Arq. Iván Joaquín & Co. S. R. L.

CONTENIDO:

FECHA:
MAYO 2021

ESCALA:
Indicada

PAGINA:
11
20

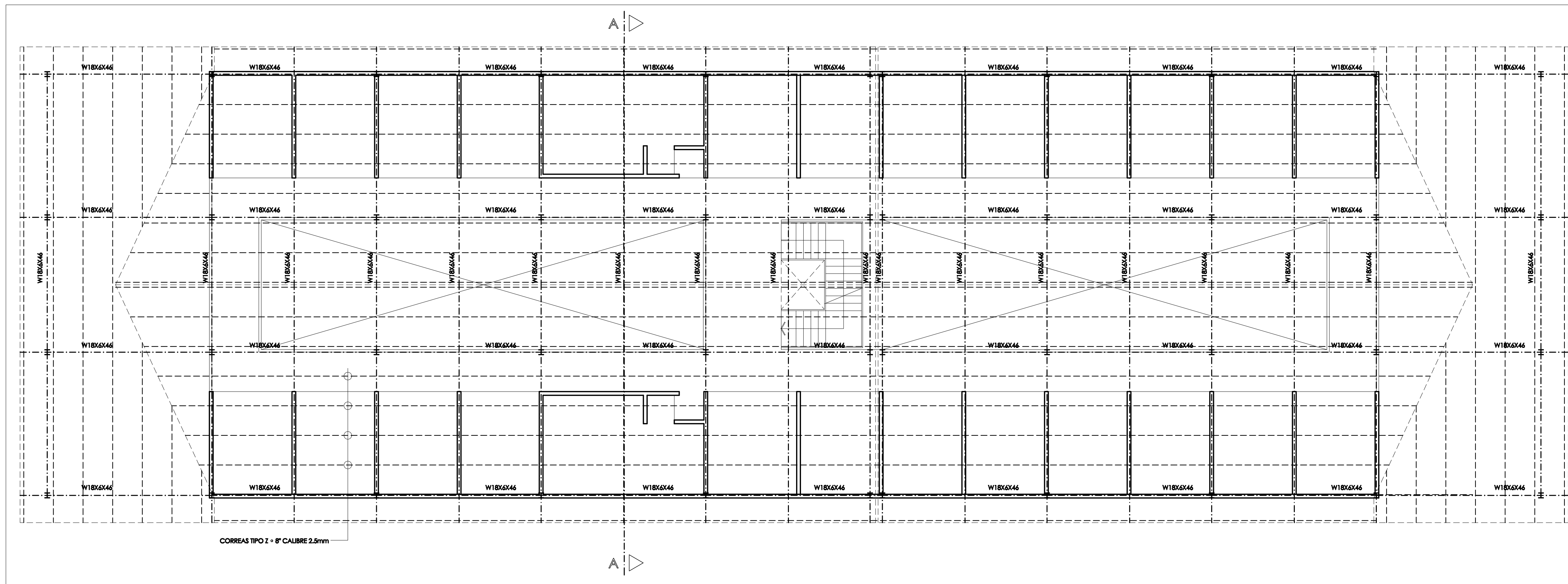

1
12 **Planta de Techo Módulo B**
Adecuación Mercado Municipal • 2do. Nivel Esc. 1:100

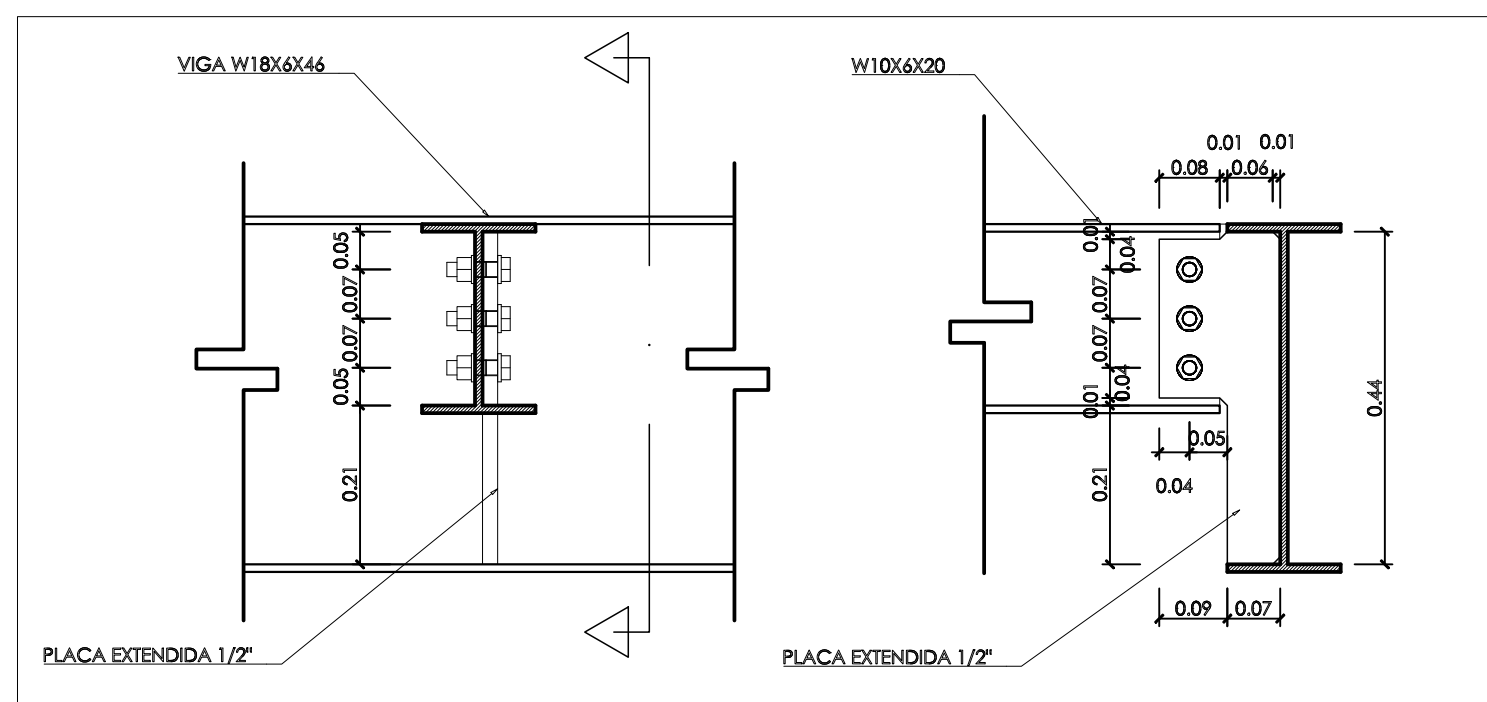

5
12 **Detalle de unión 3**
Adecuación Mercado Municipal Esc. 1:100

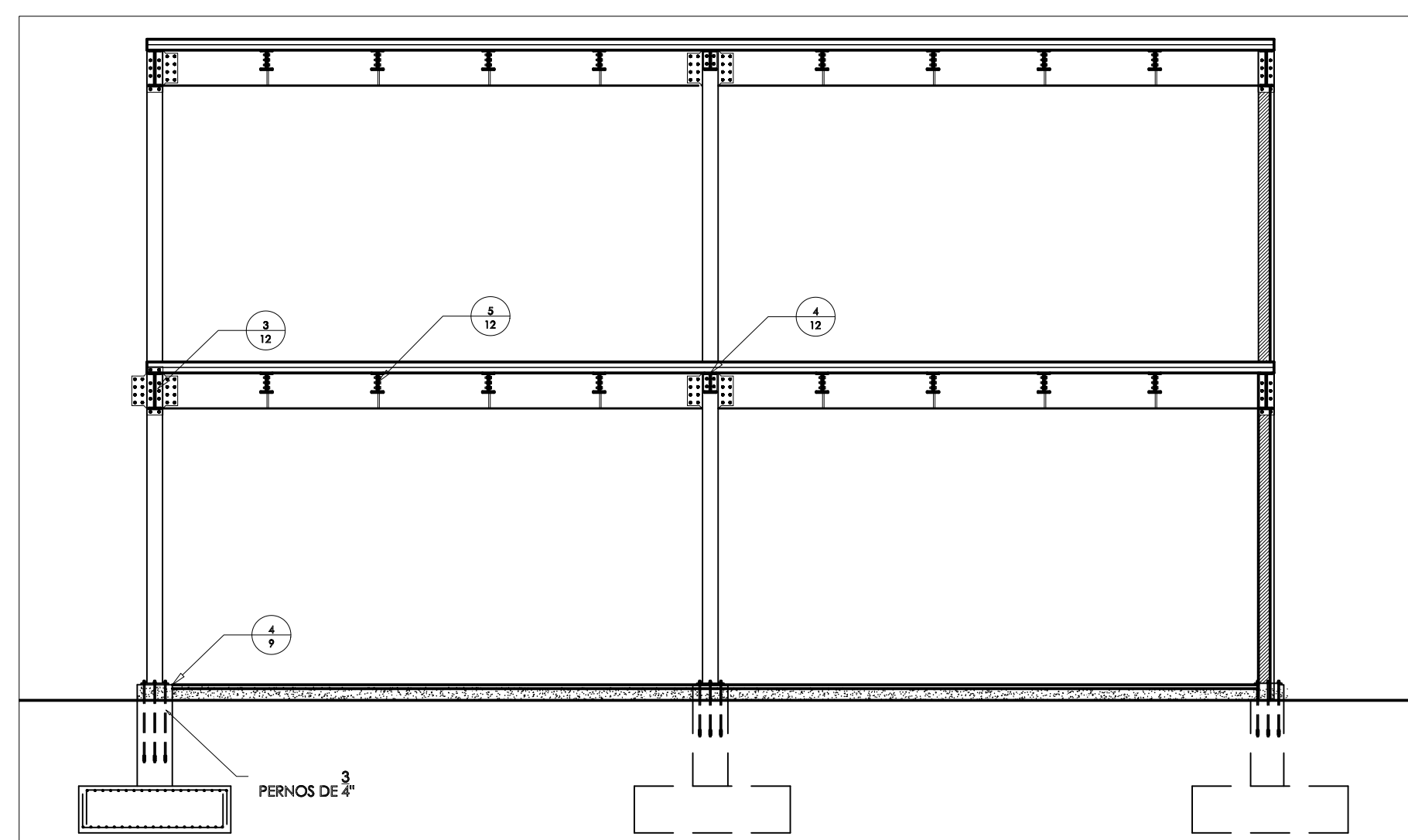

2
12 **Detalle de pórtico, Sección B-B**
Adecuación Mercado Municipal • 2do. Nivel Esc. 1:75

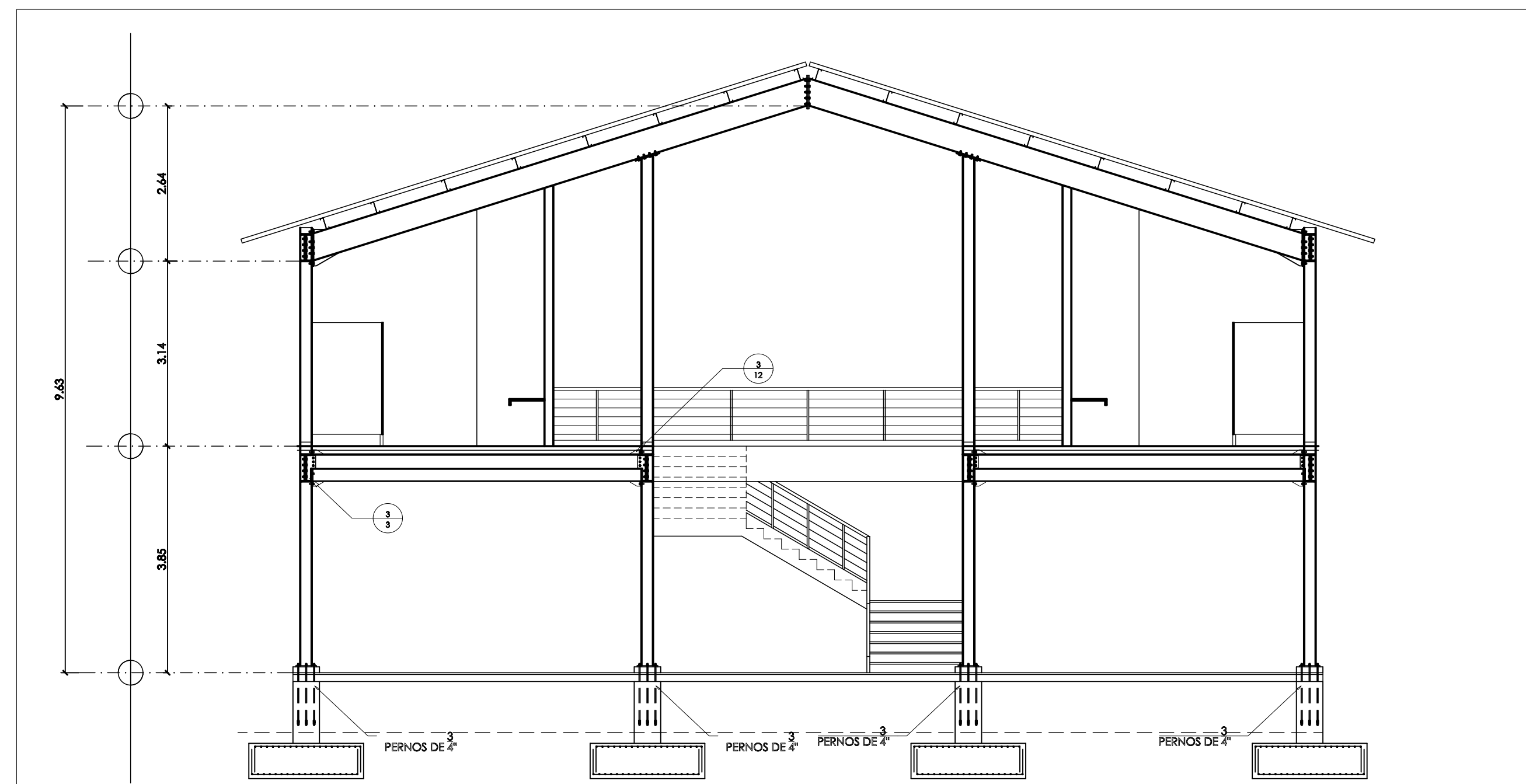

2
12 **Detalle de pórtico, Sección A-A**
Adecuación Mercado Municipal • 2do. Nivel Esc. 1:75

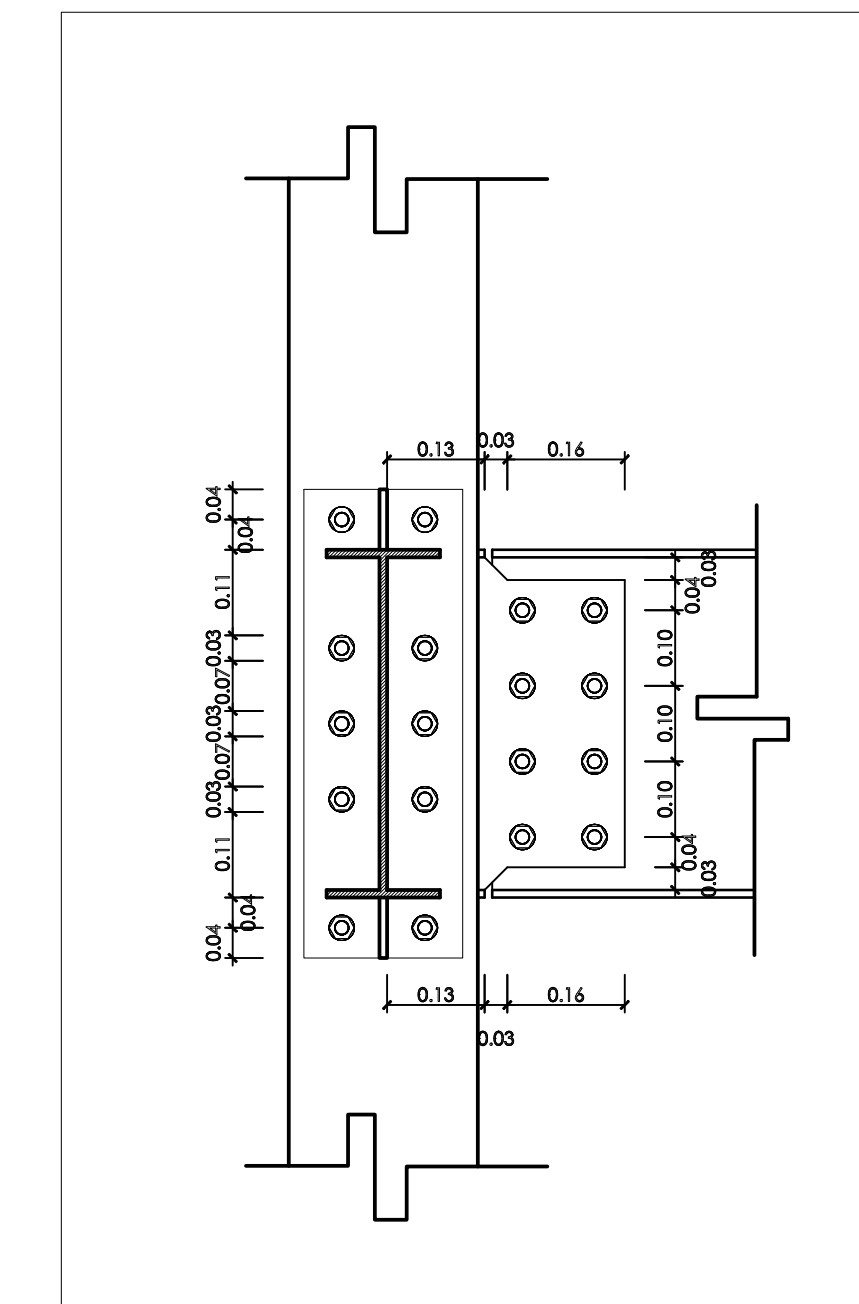

3
12 **Detalle de unión 1**
Adecuación Mercado Municipal Esc. 1:100

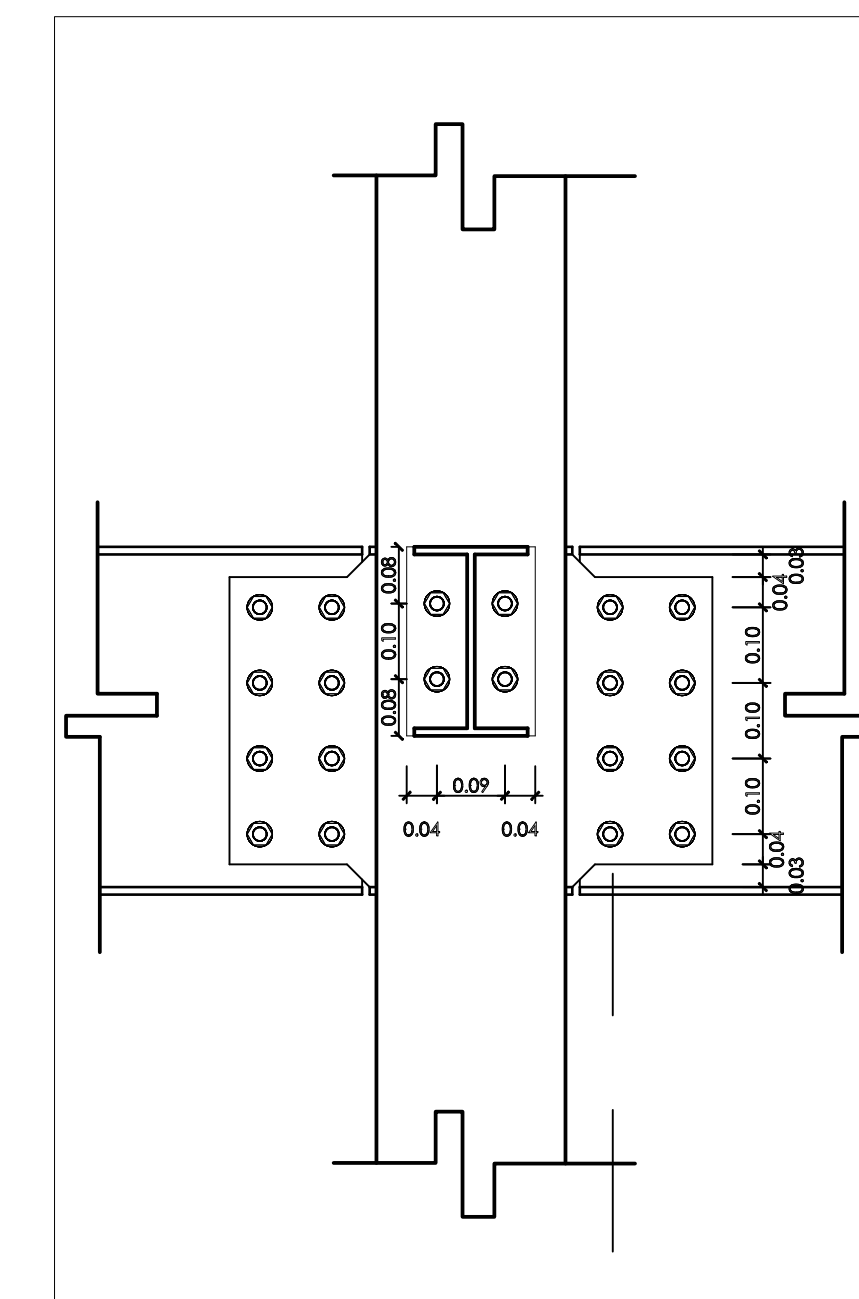

4
12 **Detalle de unión 2**
Adecuación Mercado Municipal Esc. 1:100

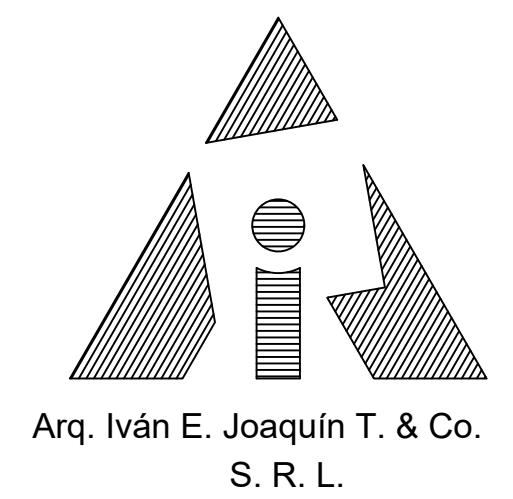

Arq. Iván E. Joaquín T. & Co.
S. R. L.

Diseños y servicios Arquitectónicos
Emilio Prof' Homme No. 40, San Fco. De Macoris, R.D.
Tel. 809-244-2937, E-mail ivanejot@hotmail.com

Nombre del Proyecto:
REMODELACION MERCADO MUNICIPAL

Dirección del Proyecto:
Calle Castillo esq. Av. Libertad

Propietarios del Proyecto:
- RNC ó Ced. :-

firma

Diseño Arquitectónico:
Diseño Hidráulico:
Arq. Iván E. Joaquín T.
Codia 15586

firma

Responsable del Proyecto:
- Codia -

firma

Diseño Estructural:
Ing. Jesús Cuello Arias.
Codia 16499

firma

Diseño Eléctrico:
I.E.M. Casimiro Marcial Alonzo Fajar
Codia 4646

firma

Dibujo ACAD:
Arq. Iván Joaquín & Co. S. R. L.

CONTENIDO:

FECHA:
MAYO 2021

ESCALA:
Indicada

PAGINA:
12
20

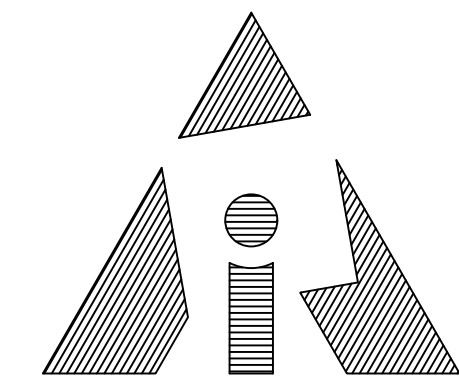

Arq. Iván E. Joaquín T. & Co.
S. R. L.

Diseños y servicios Arquitectónicos
Emilio Prud' Homme No. 40, San Fco. De Macoris, R.D.
Tel. 809-244-2937, E-mail ivanejot@hotmail.com

Nombre del Proyecto:
REMODELACION MERCADO MUNICIPAL

Dirección del Proyecto:
Calle Castillo esq. Av. Libertad

Propietarios del Proyecto:
- RNC ó Ced. :-

firma

Diseño Arquitectónico:
Diseño Hidráulico:
Arq. Iván E. Joaquín T.
Codia 15586

firma

Responsable del Proyecto:
- Codia -

firma

Diseño Estructural:
Ing. Jesús Cuello Arias.
Codia 16499

firma

Diseño Eléctrico:
I.E.M. Casimiro Marcial Alonzo Fajar
Codia 4646

firma

Dibujo ACAD:
Arq. Iván Joaquín & Co. S. R. L.

CONTENIDO:

FECHA:
MAYO 2021

ESCALA:
Indicada

PAGINA:
13
20

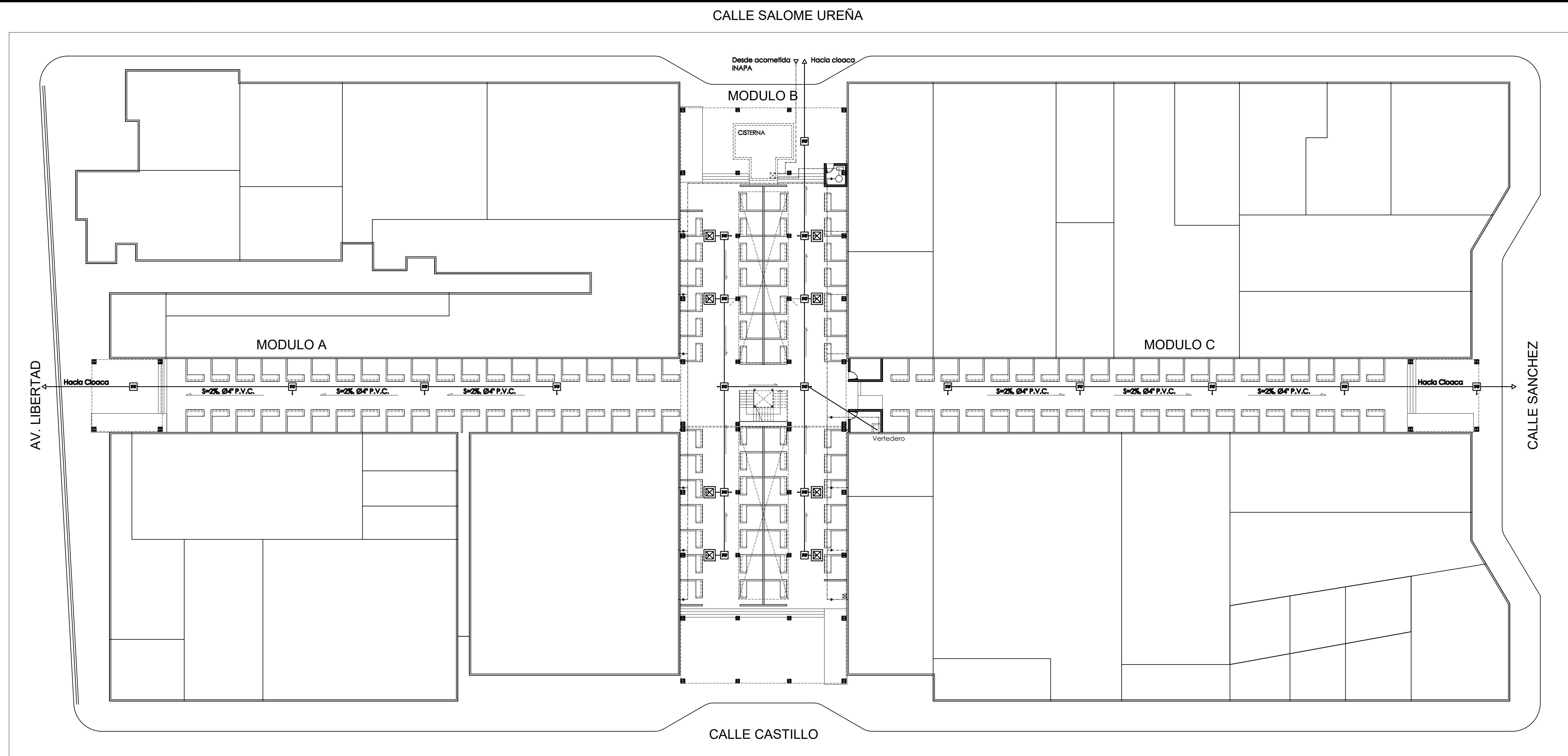

Instalación de aguas residuales

Primer nivel de Conjunto • Adecuación Mercado Municipal Esc. 1:250

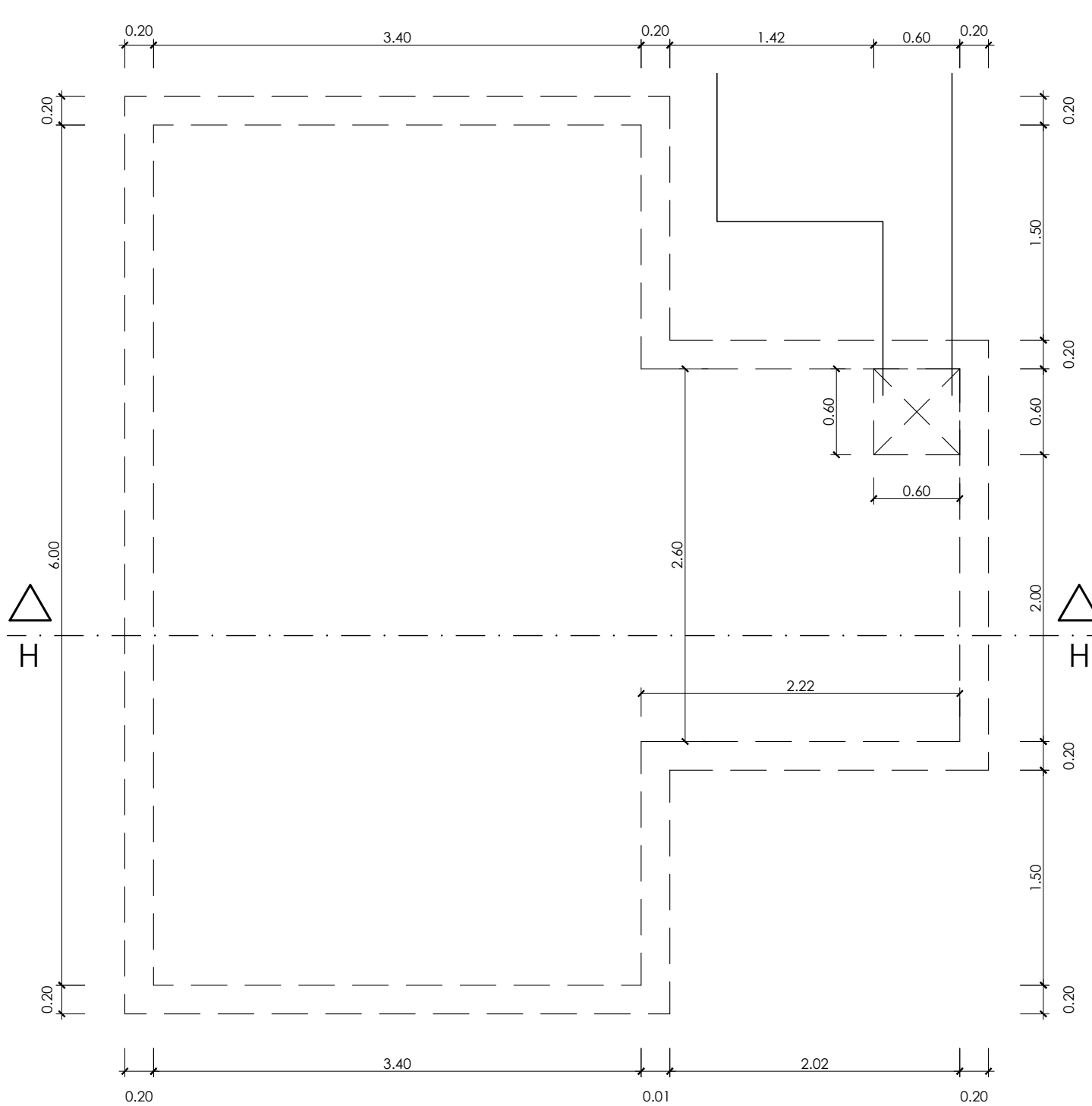

Detalle de cisterna

Adecuación Mercado Municipal Esc. 1:40

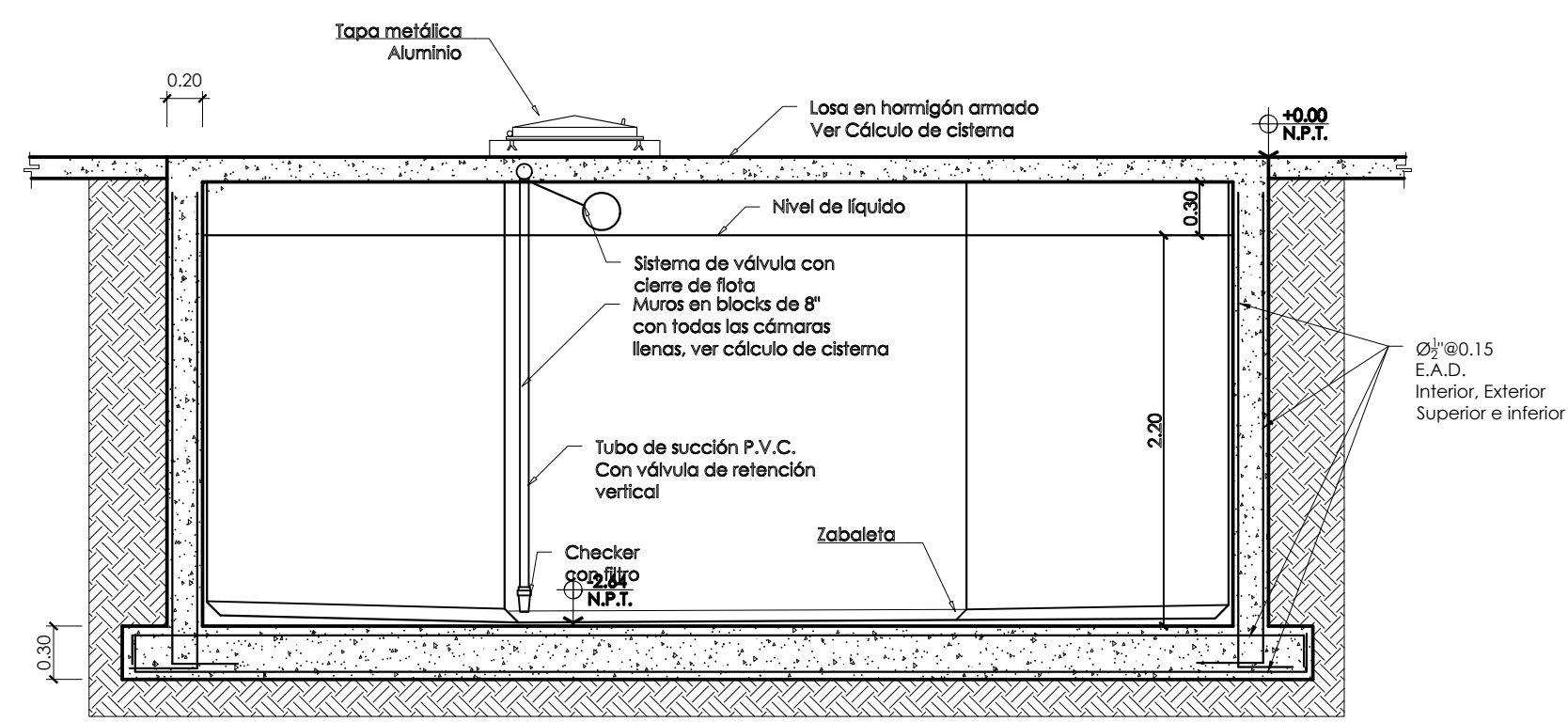

SECCION H-H'

Detalle de cisterna Esc. 1:40

DETALLE CAJA DE PROTECCION PARA MEDIDORES

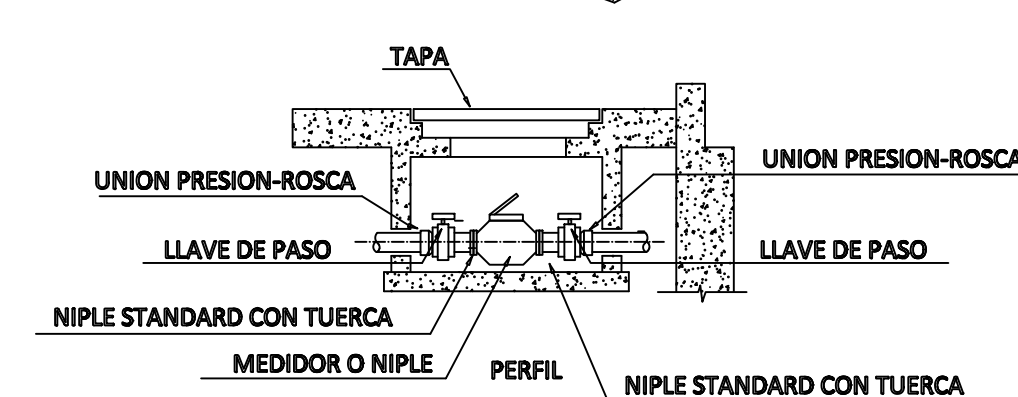
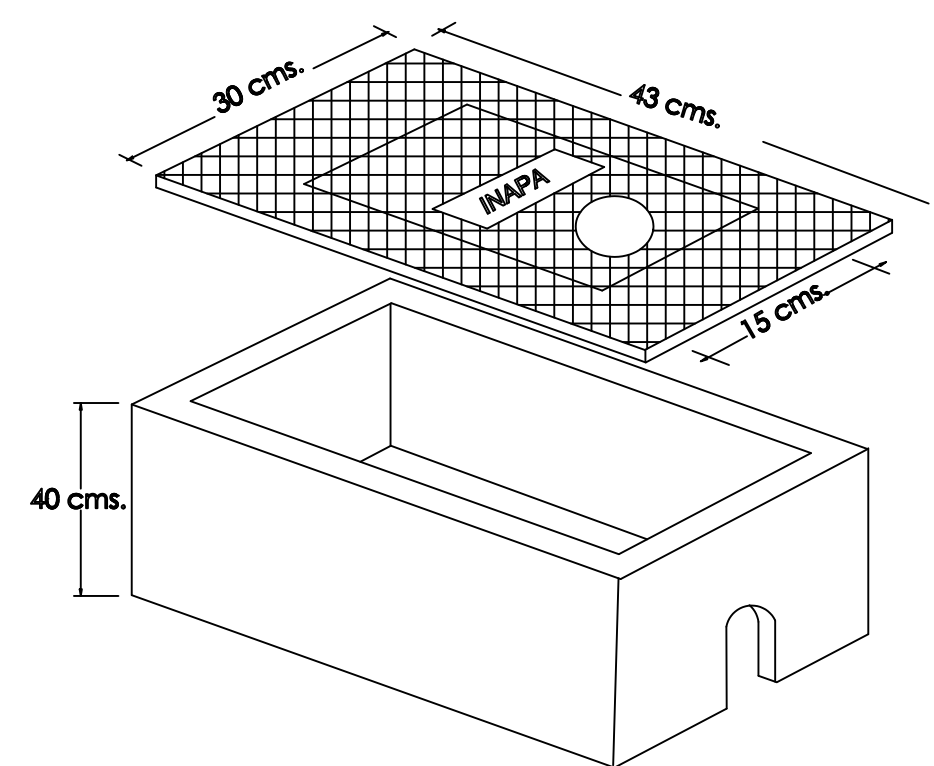

DETALLE DE MEDIDOR PARA AGUA

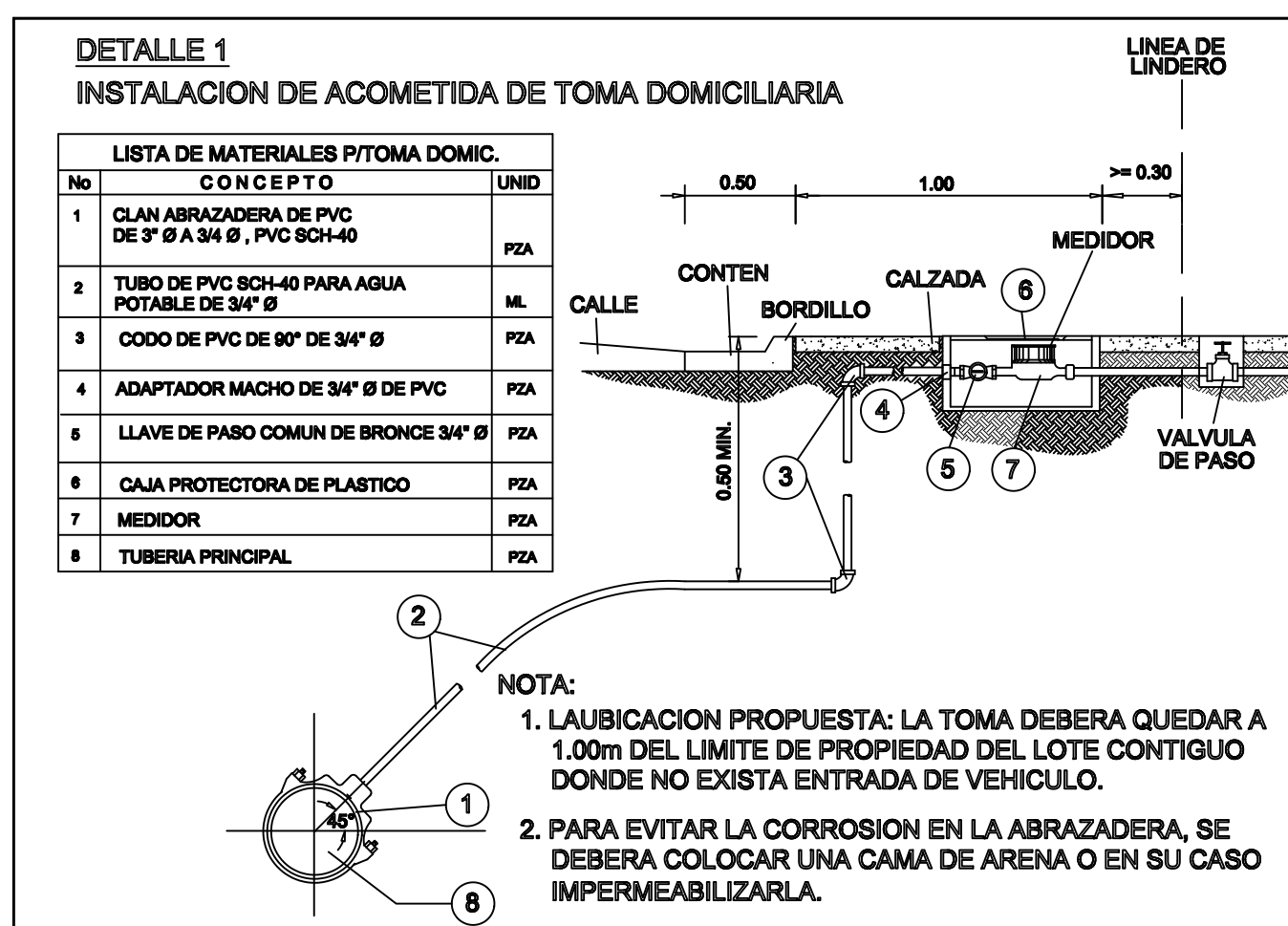

CONTENIDO:

FECHA:
MAYO 2021

ESCALA:
Indicada

PAGINA:
13
20

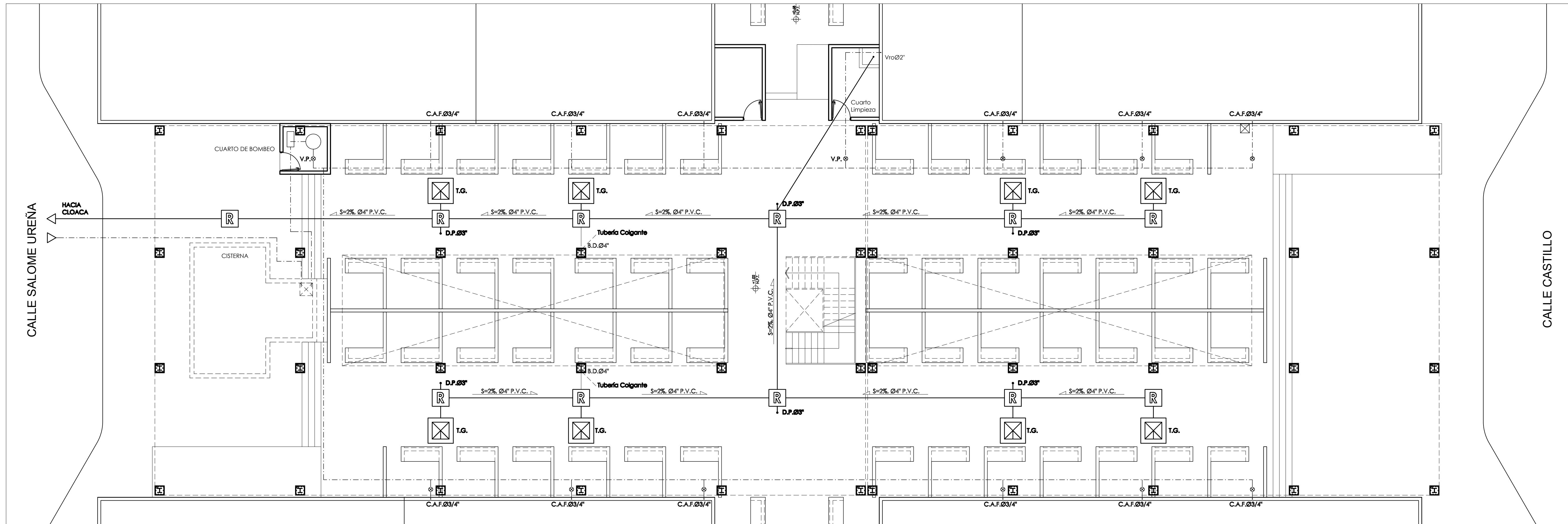

1
14 **Instalación de Aguas Residuales y Potable**
Adecuación Mercado Municipal • 1er. Nivel Esc. 1:100

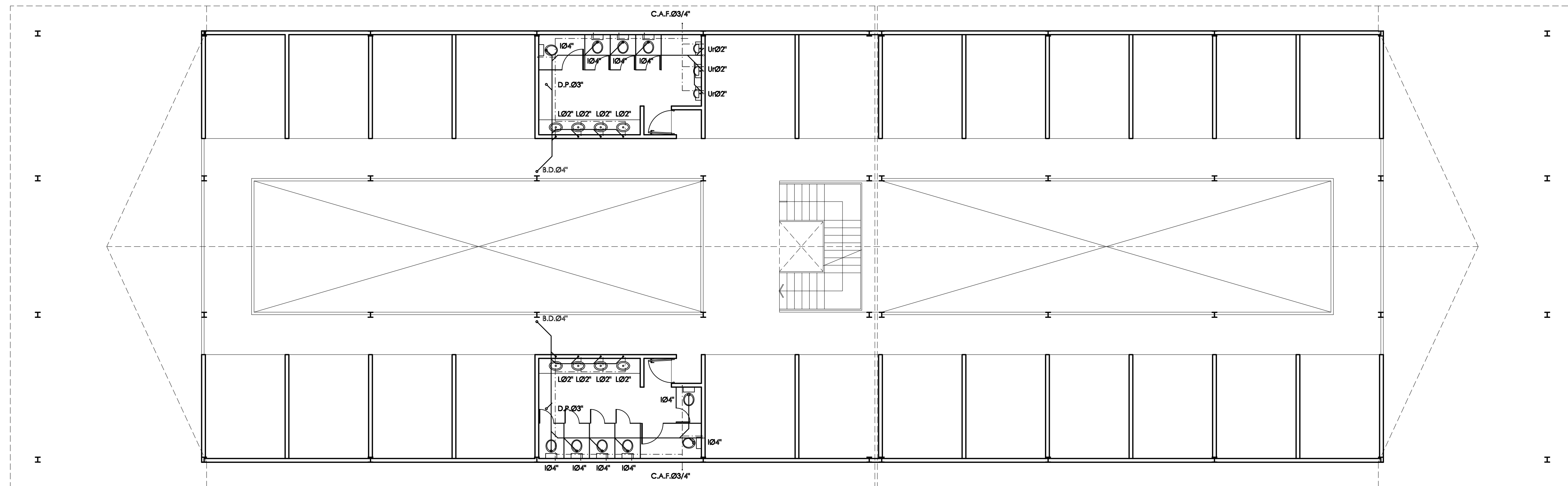

1
14 **Instalación de Aguas Residuales y Potable**
Adecuación Mercado Municipal • 2do. Nivel Esc. 1:100

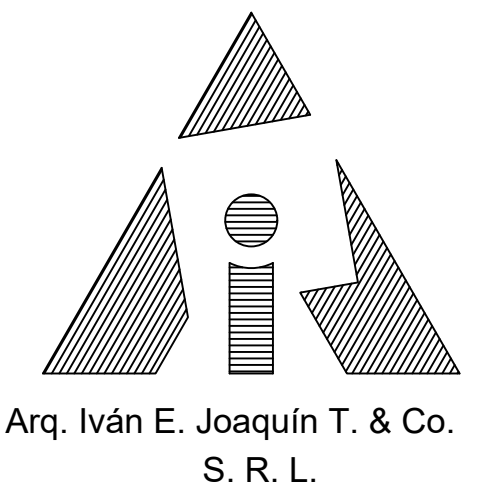

Arq. Iván E. Joaquín T. & Co.
S. R. L.

Diseños y servicios Arquitectónicos
Emilio Prud' Homme No. 40, San Fco. De Macoris, R.D.
Tel. 809-244-2937, E-mail ivanejot@hotmail.com

Nombre del Proyecto:
REMODELACION MERCADO MUNICIPAL

Dirección del Proyecto:
Calle Castillo esq. Av. Libertad

Propietarios del Proyecto:
- RNC ó Ced. :-

firma

Diseño Arquitectónico:
Diseño Hidráulico:
Arq. Iván E. Joaquín T.
Codia 15586

firma

Responsable del Proyecto:
- Codia -

firma

Diseño Estructural:
Ing. Jesús Cuello Arias.
Codia 16499

firma

Diseño Eléctrico:
I.E.M. Casimiro Marcial Alonzo Fajar
Codia 4646

firma

Dibujo ACAD:
Arq. Iván Joaquín & Co. S. R. L.

CONTENIDO:

FECHA:
MAYO 2021

ESCALA:
Indicada

PAGINA:
15
20

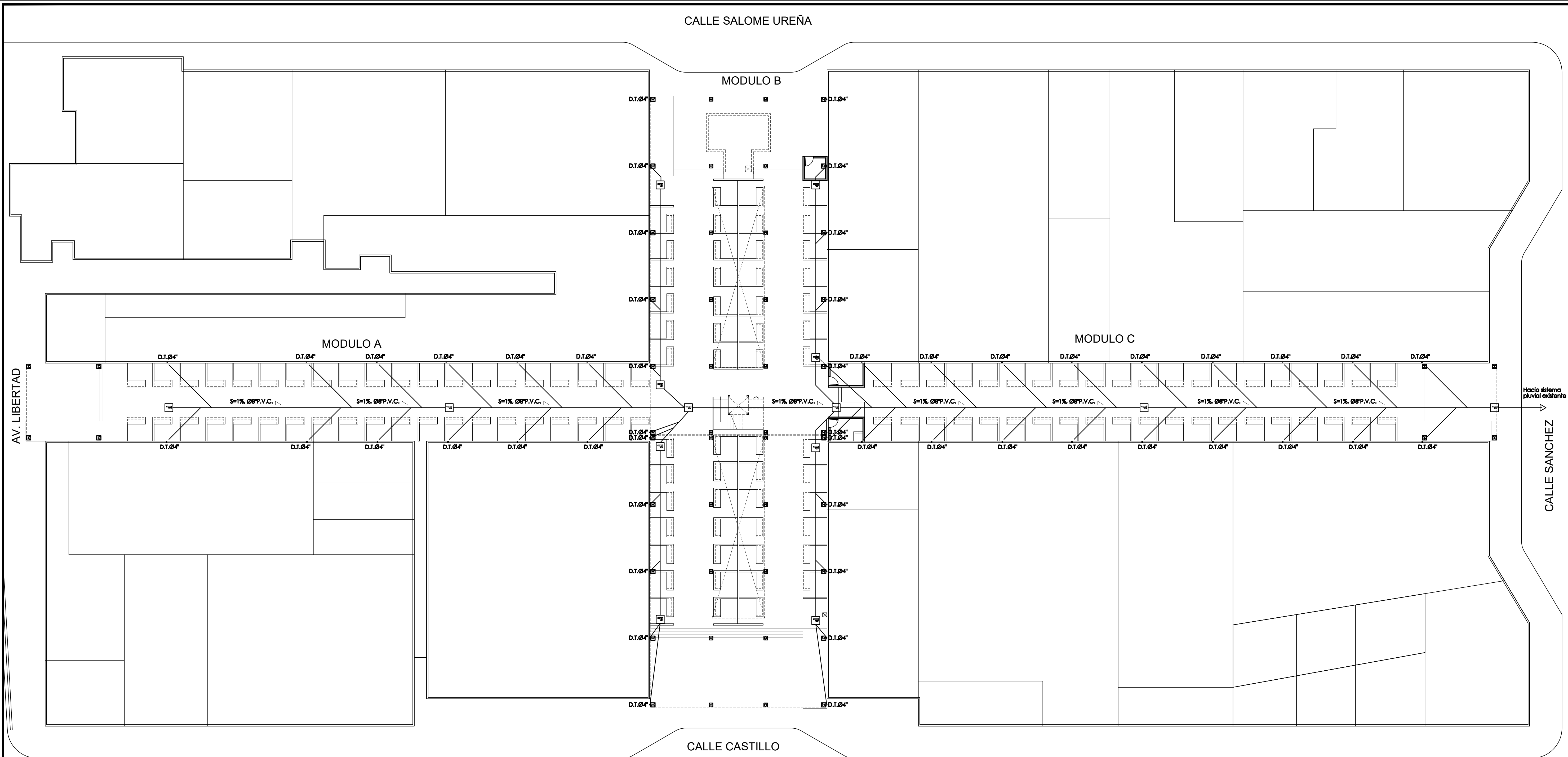

Instalación Sistema Pluvial
 Primer nivel de Conjunto • Adecuación Mercado Municipal Esc. 1:200

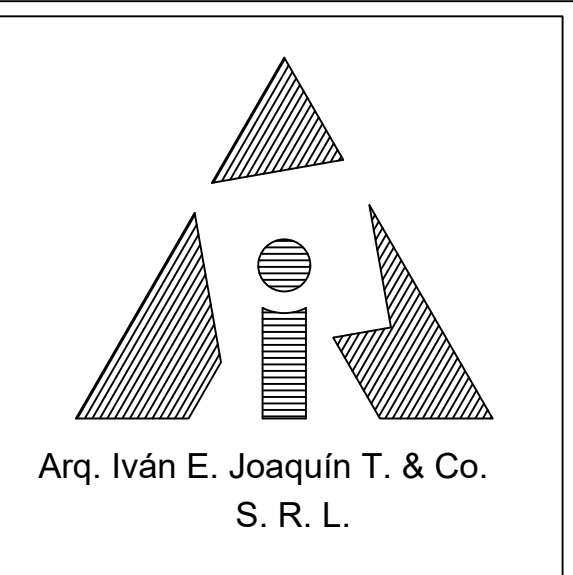

Diseños y servicios Arquitectónicos
Emilio Prud' Homme No. 40, San Fco. De Macoris, R.D.
Tel. 809-244-2937, E-mail ivanejot@hotmail.com

Nombre del Proyecto:
REMODELACION MERCADO MUNICIPAL

Dirección del Proyecto:
Calle Castillo esq. Av. Libertad

Propietarios del Proyecto:
- RNC ó Ced. :-

firma

Diseño Arquitectónico:
Diseño Hidráulico:
Arq. Iván E. Joaquín T.
Codia 15586

firma

Responsable del Proyecto:
- Codia -

firma

Diseño Estructural:
Ing. Jesús Cuello Arias.
Codia 16499

firma

Diseño Eléctrico:
I.E.M. Casimiro Marcial Alonzo Fajar
Codia 4646

firma

Dibujo ACAD:
Arq. Iván Joaquín & Co. S. R. L.

CONTENIDO:

FECHA:
MAYO 2021

ESCALA: Indicada	PAGINA: 16 / 20
---------------------	--------------------

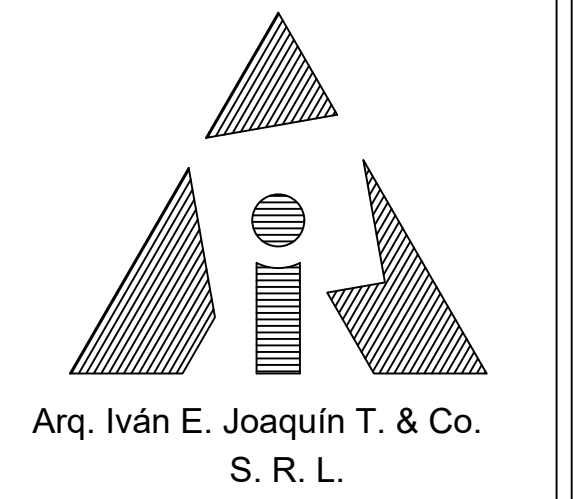
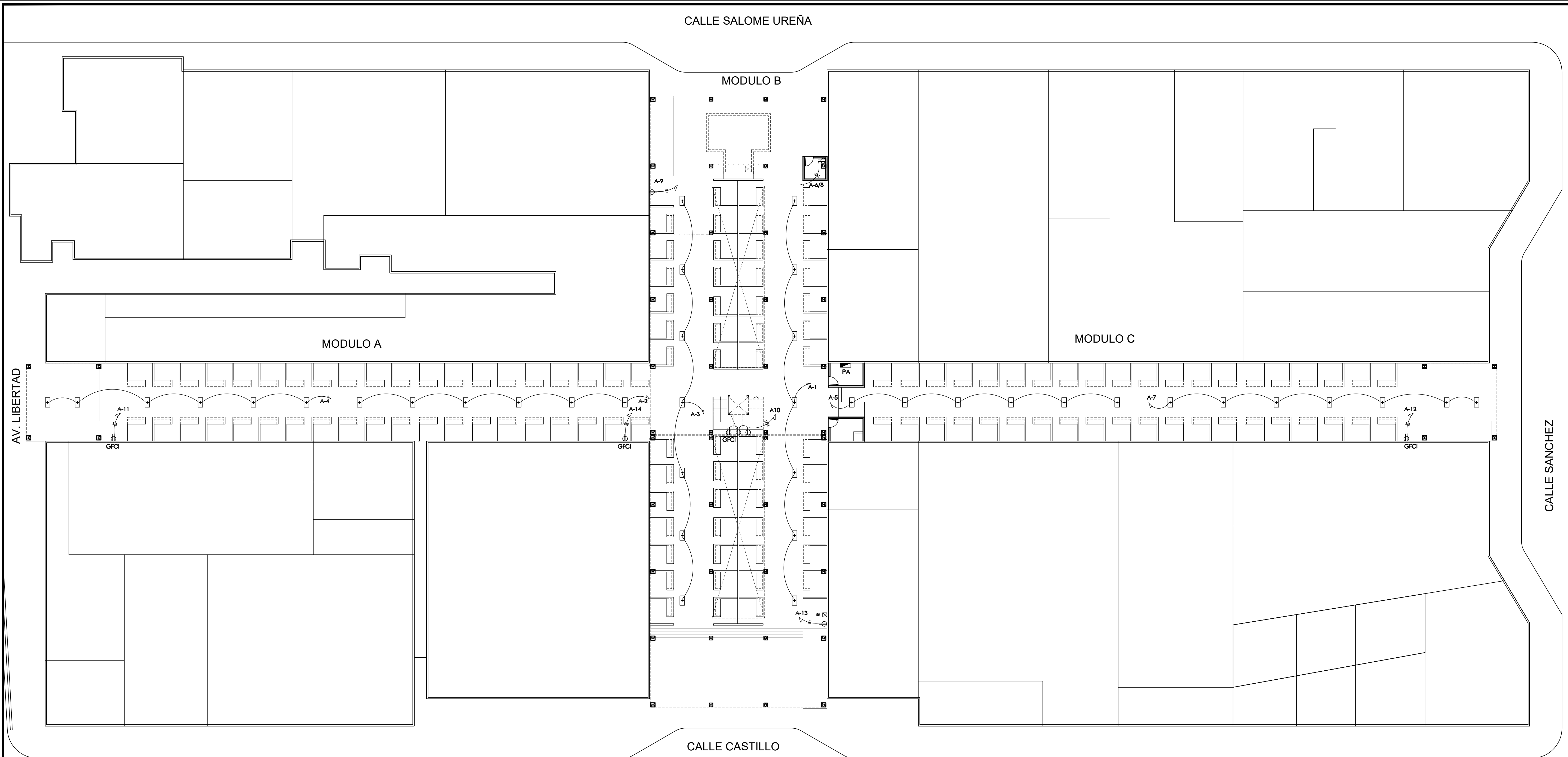

Diseños y servicios Arquitectónicos
Emilio Prud' Homme No. 40, San Fco. De Macoris, R.D.
Tel. 809-244-2937, E-mail ivanejot@hotmail.com

Nombre del Proyecto:
REMODELACION MERCADO MUNICIPAL

Dirección del Proyecto:
Calle Castillo esq. Av. Libertad

Propietarios del Proyecto:
- RNC ó Ced. :-

firma

Diseño Arquitectónico:
Diseño Hidráulico:
Arq. Iván E. Joaquín T.
Codia 15586

firma

Responsable del Proyecto:
- Codia -

firma

Diseño Estructural:
Ing. Jesus Cuello Arias.
Codia 16499

firma

Diseño Eléctrico:
I.E.M. Casimiro Marcial Alonzo Fajar
Codia 4646

firma

Dibujo ACAD:
Arq. Iván Joaquín & Co. S. R. L.

CONTENIDO:

FECHA:
MAYO 2021

ESCALA:
Indicada

PAGINA:
17 / 20

17 Instalación Eléctrica

Primer nivel de Conjunto • Adecuación Mercado Municipal Esc. 1:200

Panel	PA	1 FASES 3 CONDUCTORES 120/240 volts 125 amps. 18 polos			
Lugar	Cuarto eléctrico	Similar a:	TLM-1212 ; Catalogos N° TM18410C		
Instalación	Empotrada	Interruptor	PPAL 60 Amps. 2 polos		
KVA	DESCRIPCION	Cond brk cct calb amp n°	R T cct brk cond amp n° amp cal	DESCRIPCION	KVA
0.70	Iluminacion	12 20 1	2 20 12	Iluminacion	0.60
0.70	Iluminacion	12 20 3	4 20 12	Iluminacion	0.60
0.60	Iluminacion	12 20 5	6 20 12	Iluminacion	0.60
0.70	Iluminacion	12 20 7	8 20 12	Iluminacion	0.60
1.50	T.C. 110V	12 20 9	10 20 10	T.C. 110V	1.50
1.50	T.C. 110V	12 20 11	12 20 12	T.C. 110V	1.50
1.50	T.C. 110V	12 20 13	14 20 12	T.C. 110V	1.50
	DISPONIBLE	15	16	DISPONIBLE	
	DISPONIBLE	17	18	DISPONIBLE	
	DISPONIBLE	19	20	DISPONIBLE	
	DISPONIBLE	21	22	DISPONIBLE	
	DISPONIBLE	23	24	DISPONIBLE	
Carga Conectada	14.10 KVA	Carga de Diseno	11.28 KVA	Alimentador	F02
Iluminacion	5.10 KVA	Corriente	47.00 AMPS	Calibre	2 # 6THHN, 1#8THHN
T.C. 110 V	9.00 KVA	Neutro	0 AMPS	Ducto	PVC-1" Ø
T.C. - V	- KVA	Fase R	7.00 KVA	Fase T	7.10 KVA

LEYENDA ELECTRICA

SIMB.	DESCRIPCION	SIMB.	DESCRIPCION
⊕	LUMINARIA CENTRAL INCANDESCENTE	◀	SALIDA DE TELEFONO
⊕	LUMINARIA PARED INCANDESCENTE	◀	SALIDA DE ANTENA TV
⊕	LUMINARIA PEDESTAL INCANDESCENTE	—	TUBERIA POR TEGHO
⊕	LAMPARA FLUORESCENTE 4*40 WATTS	---	TUBERIA POR PISO
⊕	INTERRUPTOR SENCILLO	---	TUBERIA POR PISO Y PARED
⊕	INTERRUPTOR DOBLE	---	TUBERIA TELEFONICA
⊕	INTERRUPTOR TRIPLE	○	SUBE O BAJA EMPOTRADA
⊕	INTERRUPTOR DE TRES VIAS	⌋	CONDULETO
⊕	INTERRUPTOR DE TRES VIAS + SENCILLO	▬	PANEL DE DISTRIBUCION
⊕	INTERRUPTOR PILOTO CALENTADOR	⊠	REGISTRO METALICO EN MURO
⊕	TOMACORRIENTE DOBLE 120 V		
⊕	TOMACORRIENTE DOBLE 110 V SOBRE MESA		
⊕	TOMACORRIENTE SALIDA CALENTADOR		
⊕	TOMACORRIENTE SENCILLO 240 V		
⊕	TOMACORRIENTE BOTIQUIN		

NOTAS GENERALES:

- 1.-TODAS LAS TUBERIAS ELECTRICAS SERAN DE P.V.C. # 1/2" Y LA TELEFONICA DE P.V.C. #3/4", SALVO INDICACION EN EL PLANO.
- 2.-TODOS LOS CIRCUITOS DE T.C., SALVO LAS LUCES, CONTIENEN UN TERCER CONDUCTOR PARA SER UTILIZADO COMO ELEMENTO DE TIERRA.
- 3.-EN LAS TUBERIAS DONDE NO SE INDICA EL NUMERO DE CONDUCTORES, POSEE DOS CABLES.
- 4.-LOS CONDUCTORES SON DEL TIPO TRENZADO, CON AISLAMIENTO TERMOPLASTICO TW O THW, DEL CALIBRE SEÑALADO EN EL PANEL.
- 5.-TODOS LOS T.C., PANEL DE DISTRIBUCION Y EL MODULO DE CONTADORES SON ATERRIZADOS A TIERRA, ATRAVES DE UNA VARILLA DE 5/8"x8", DE COBRE.
- 6.-EL CODIGO DE COLORES A USARSE EN ESTE EDIFICIO SERA EL DE LAS NORMAS INTERNACIONALES: ROJO=POSITIVO; NEGRO=POSITIVO; BLANCO=NEGATIVO; VERDE=TIERRA; AZUL=RETORNO.

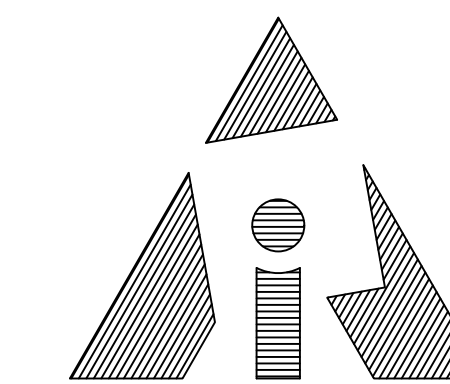

Arq. Iván E. Joaquín T. & Co.
S. R. L.

Diseños y servicios Arquitectónicos
Emilio Prud' Homme No. 40, San Fco. De Macoris, R.D.
Tel. 809-244-2937, E-mail ivanejt@hotmail.com

Nombre del Proyecto:
REMODELACION MERCADO MUNICIPAL

Dirección del Proyecto:
Calle Castillo esq. Av. Libertad

Propietarios del Proyecto:
- RNC ó Ced. :-

firma

Diseño Arquitectónico:
Diseño Hidráulico:
Arq. Iván E. Joaquín T.
Codia 15586

firma

Responsable del Proyecto:
- Codia -

firma

Diseño Estructural:
Ing. Jesus Cuello Arias.
Codia 16499

firma

Diseño Eléctrico:
I.E.M. Casimiro Marcial Alonzo Fajar
Codia 4646

firma

Dibujo ACAD:
Arq. Iván Joaquín & Co. S. R. L.

CONTENIDO:

FECHA:
MAYO 2021

ESCALA:

Indicada

PAGINA:

18

20



DIAGRAMA UNIFILAR DE POTENCIA

Instalación Eléctrica

1/18 Adecuación Mercado Municipal • 2do. Nivel

Esc. 1:100

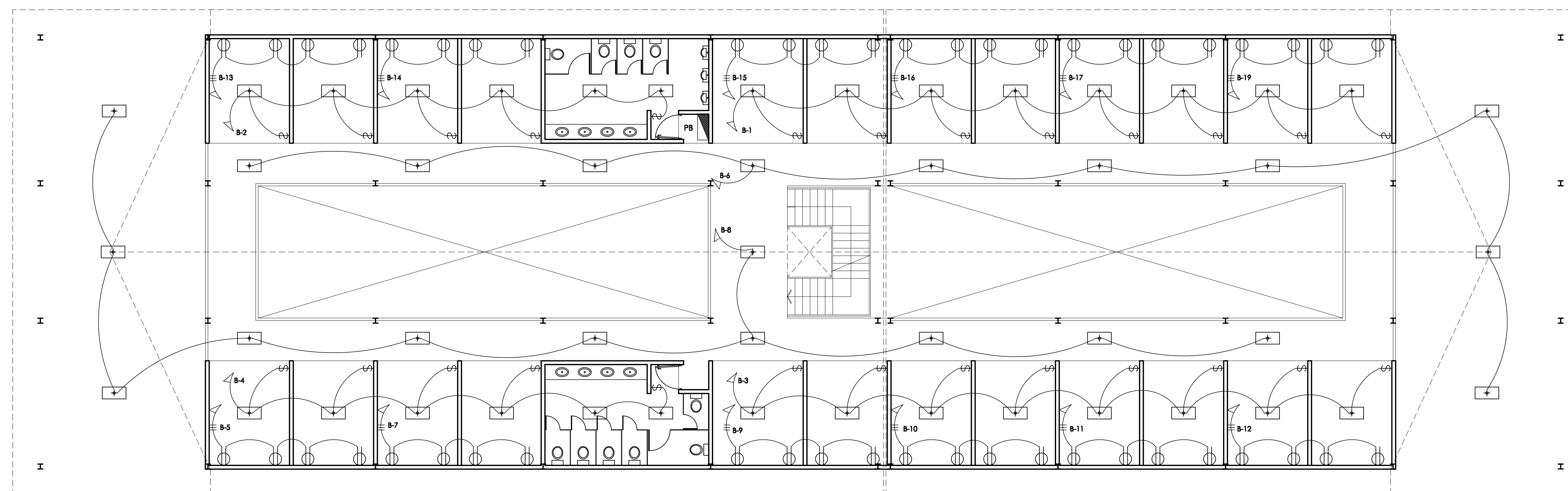
Panel	PB	1 FASES 3 CONDUCTORES 120/240 volts 125 amps. 18 polos								
Lugar	Pasillo baño damas	Similar a:	TLM-1212 ;Catalogos N° TM18410C							
Instalación	Empotrada	Interruptor	PPAL 60 Amps. 2 polos							
KVA	DESCRIPCION	cond calb	brk amp	cct n°	R n°	T n°	cct amp	brk cal	DESCRIPCION	KVA
0.80	Iluminacion	12	20	1	2	20	12	12	Iluminacion	0.60
0.80	Iluminacion	12	20	3	4	20	12	12	Iluminacion	0.60
0.60	T.C. 110V	12	20	5	6	20	12	12	Iluminacion	1.00
0.60	T.C. 110V	12	20	7	8	20	12	12	Iluminacion	1.00
0.60	T.C. 110V	12	20	9	10	20	10	10	T.C. 110V	0.60
0.60	T.C. 110V	12	20	11	12	20	12	12	T.C. 110V	0.60
0.60	T.C. 110V	12	20	13	14	20	12	12	T.C. 110V	0.60
0.60	T.C. 110V	12	20	15	16	20	12	12	T.C. 110V	0.60
0.60	T.C. 110V	12	20	17	18				DISPONIBLE	
	DISPONIBLE			19	20	20	12	12	T.C. 110V	0.60
	DISPONIBLE			21	22				DISPONIBLE	
	DISPONIBLE			23	24				DISPONIBLE	
Carga Conectada 12.00 kVA		Carga de Diseño 12.00 kVA		Alimentador F02						
Iluminacion 4.80 kVA		Corriente 50.00 AMPS		Calibre 2 # 6THHN, 1#8THHN						
T.C. 110 V 7.20 kVA		Neutro 0 AMPS		Ducto PVC-1" Ø						
T.C. - V - kVA		Fase R 6.00 kVA		;Fase T 6.00 kVA						

